

SKIL®

Owner's Manual
Guide d'utilisation
Manual del propietario

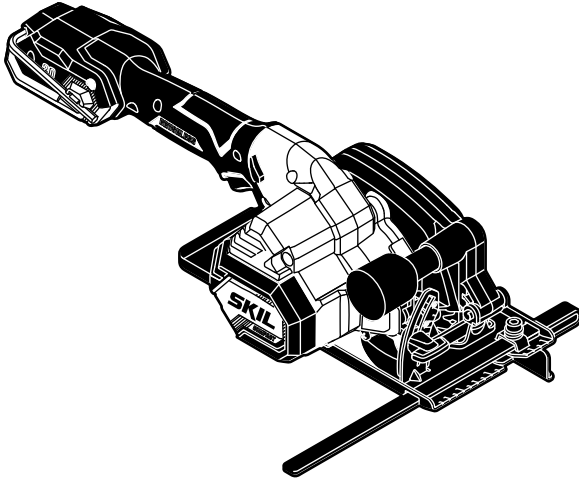

Model/ Modelo/ Modèle: CR5435B-00

20V Brushless Compact Circular Saw

Scie circulaire compacte sans balais de 20 V

Sierra circular compacto de 20 V sin escobillas

▲ WARNING: To reduce the risk of injury, the user must read and understand the Owner's Manual before using this product. Save these instructions for future reference.

▲ AVERTISSEMENT : Afin de réduire les risques de blessure, l'utilisateur doit lire et comprendre le guide d'utilisation avant d'utiliser cet article. Conservez le présent guide afin de pouvoir le consulter ultérieurement.

▲ ADVERTENCIA : Para reducir el riesgo de lesiones, el usuario debe leer y comprender el Manual del operador antes de utilizar este producto. Guarde estas instrucciones para consultarlas en caso sea necesario.



For Customer Service
Pour le service à la clientèle
Servicio al cliente

1-877-SKIL-999 OR www.skil.com

TABLE OF CONTENTS

| | |
|---|-------|
| General Power Tool Safety Warnings | 3-5 |
| Safety Instructions for Circular Saws | 5-6 |
| Symbols | 7-10 |
| Get to Know Your Circular Saw | 11 |
| Specifications | 12 |
| Assembly | 13-14 |
| Adjustments | 15-16 |
| Operating Instructions | 17-20 |
| Maintenance | 21 |
| Troubleshooting | 22 |
| Limited Warranty of SKIL Cordless Tools | 23 |

WARNING

- Some dust created by power sanding, sawing, grinding, drilling and other construction activities contains chemicals known to the State of California to cause cancer, birth defects or other reproductive harm. Some examples of these chemicals are:
 - Lead from lead-based paints.
 - Crystalline silica from bricks, cement, and other masonry products.
 - Arsenic and chromium from chemically-treated lumber.
- Your risk from these exposures varies, depending upon how often you do this type of work. To reduce your exposure to these chemicals:
 - Work in a well-ventilated area.
 - Work with approved safety equipment, such as dust masks that are specially designed to filter out microscopic particles.
 - Avoid prolonged contact with dust from power sanding, sawing, grinding, drilling, and other construction activities. Wear protective clothing and wash exposed areas with soap and water. Allowing dust to get into your mouth or eyes or to lie on the skin may promote absorption of harmful chemicals.

GENERAL POWER TOOL SAFETY WARNINGS



Read all safety warnings, instructions, illustrations and specifications provided with this power tool. Failure to follow all instructions listed below may result in electric shock, fire and/or serious injury.

SAVE ALL WARNINGS AND INSTRUCTIONS FOR FUTURE REFERENCE.

The term “power tool” in the warnings refers to your mains-operated (corded) power tool or battery-operated (cordless) power tool.

Work area safety

Keep work area clean and well lit. Cluttered or dark areas invite accidents.

Do not operate power tools in explosive atmospheres, such as in the presence of flammable liquids, gases or dust. Power tools create sparks which may ignite the dust or fumes.

Keep children and bystanders away while operating a power tool. Distractions can cause you to lose control.

Electrical safety

Power tool plugs must match the outlet. Never modify the plug in any way. Do not use any adapter plugs with earthed (grounded) power tools. Unmodified plugs and matching outlets will reduce risk of electric shock.

Avoid body contact with earthed or grounded surfaces, such as pipes, radiators, ranges and refrigerators. There is an increased risk of electric shock if your body is earthed or grounded.

Do not expose power tools to rain or wet conditions. Water entering a power tool will increase the risk of electric shock.

Do not abuse the cord. Never use the cord for carrying, pulling or unplugging the power tool. Keep cord away from heat, oil, sharp edges or moving parts. Damaged or entangled cords increase the risk of electric shock.

When operating a power tool outdoors, use an extension cord suitable for outdoor use. Use of a cord suitable for outdoor use reduces the risk of electric shock.

If operating a power tool in a damp location is unavoidable, use a ground fault circuit interrupter (GFCI) protected supply. Use of a GFCI reduces the risk of electric shock.

Personal safety

Stay alert, watch what you are doing and use common sense when operating a power tool. Do not use a power tool while you are tired or under the influence of drugs, alcohol or medication. A moment of inattention while operating power tools may result in serious personal injury.

Use personal protective equipment. Always wear eye protection. Protective equipment such as a dust mask, non-skid safety shoes, hard hat or hearing protection used for appropriate conditions will reduce personal injuries.

Prevent unintentional starting. Ensure the switch is in the off-position before connecting to power source and/or battery pack, picking up or carrying the tool. Carrying power tools with your finger on the switch or energizing power tools that have the switch on invites accidents.

Remove any adjusting key or wrench before turning the power tool on. A wrench or a key left attached to a rotating part of the power tool may result in personal injury.

Do not overreach. Keep proper footing and balance at all times. This enables better control of the power tool in unexpected situations.

Dress properly. Do not wear loose clothing or jewelry. Keep your hair, and clothing away from moving parts. Loose clothes, jewelry or long hair can be caught in moving parts.

If devices are provided for the connection of dust extraction and collection facilities, ensure these are connected and properly used. Use of dust collection can reduce dust-related hazards.

Do not let familiarity gained from frequent use of tools allow you to become complacent and ignore tool safety principles. A careless action can cause severe injury within a fraction of a second.

Power tool use and care

Do not force the power tool. Use the correct power tool for your application. The correct power tool will do the job better and safer at the rate for which it was designed.

Do not use the power tool if the switch does not turn it on and off. Any power tool that cannot be controlled with the switch is dangerous and must be repaired.

Disconnect the plug from the power source and/or remove the battery pack, if detachable, from the power tool before making any adjustments, changing accessories, or storing power tools. Such preventive safety measures reduce the risk of starting the power tool accidentally.

Store idle power tools out of the reach of children and do not allow persons unfamiliar with the power tool or these instructions to operate the power tool. Power tools are dangerous in the hands of untrained users.

Maintain power tools and accessories. Check for misalignment or binding of moving parts, breakage of parts and any other condition that may affect the power tool's operation. If damaged, have the power tool repaired before use. Many accidents are caused by poorly maintained power tools.

Keep cutting tools sharp and clean. Properly maintained cutting tools with sharp cutting edges are less likely to bind and are easier to control.

Use the power tool, accessories and tool bits etc. in accordance with these instructions, taking into account the working conditions and the work to be performed. Use of the power tool for operations different from those intended could result in a hazardous situation.

Keep handles and grasping surfaces dry, clean and free from oil and grease. Slippery handles and grasping surfaces do not allow for safe handling and control of the tool in unexpected situations.

Battery tool use and care

Recharge only with the charger specified by the manufacturer. A charger that is suitable for one type of battery pack may create a risk of fire when used with another battery pack.

Use power tools only with specifically designated battery packs. Use of any other battery packs may create a risk of injury and fire.

When battery pack is not in use, keep it away from other metal objects, like paper clips, coins, keys, nails, screws or other small metal objects, that can make a connection from one terminal to another. Shorting the battery terminals together may cause burns or a fire.

Under abusive conditions, liquid may be ejected from the battery; avoid contact. If contact accidentally occurs, flush with water. If liquid contacts eyes, additionally seek medical help. Liquid ejected from the battery may cause irritation or burns.

Do not use a battery pack or tool that is damaged or modified. Damaged or modified batteries may exhibit unpredictable behavior resulting in fire, explosion or risk of injury.

Do not expose a battery pack or tool to fire or excessive temperature. Exposure to fire or temperature above 265 °F (130 °C) may cause explosion.

Follow all charging instructions and do not charge the battery pack or tool outside the temperature range specified in the instructions. Charging improperly or at temperatures outside the specified range may damage the battery and increase the risk of fire.

Service

Have your power tool serviced by a qualified repair person using only identical replacement parts. This will ensure that the safety of the power tool is maintained.

Never service damaged battery packs. Service of battery packs should only be performed by the manufacturer or authorized service providers

SAFETY INSTRUCTIONS FOR CIRCULAR SAWS

Cutting procedures

⚠ DANGER Keep hands away from cutting area and the blade. If both hands are holding the saw, they cannot be cut by the blade.

Do not reach underneath the workpiece. The guard cannot protect you from the blade below the workpiece.

Adjust the cutting depth to the thickness of the workpiece. Less than a full tooth of the blade teeth should be visible below the workpiece.

Never hold the workpiece in your hands or across your leg while cutting. Secure the workpiece to a stable platform. It is important to support the work properly to minimize body exposure, blade binding, or loss of control.

Hold the power tool by insulated gripping surfaces, when performing an operation where the cutting tool may contact hidden wiring. Contact with a “live” wire will also make exposed metal parts of the power tool “live” and could give the operator an electric shock.

When ripping, always use a rip fence or straight edge guide. This improves the accuracy of cut and reduces the chance of blade binding.

Always use blades with correct size and shape (diamond versus round) of arbor holes. Blades that do not match the mounting hardware of the saw will run off-center, causing loss of control.

Never use damaged or incorrect blade washers or bolt. The blade washers and bolt were specially designed for your saw, for optimum performance and safety of operation.

Kickback causes and related warnings

Kickback is a sudden reaction to a pinched, jammed or misaligned saw blade, causing an uncontrolled saw to lift up and out of the workpiece toward the operator.

When the blade is pinched or jammed tightly by the kerf closing down, the blade stalls and the motor reaction drives the unit rapidly back toward the operator.

If the blade becomes twisted or misaligned in the cut, the teeth at the back edge of the blade can dig into the top surface of the wood causing the blade to climb out of the kerf and jump back toward the operator.

Kickback is the result of saw misuse and/or incorrect operating procedures or conditions and can be avoided by taking proper precautions as given below.

Maintain a firm grip on the saw and position your arms to resist kickback forces. Position your body to either side of the blade, but not in line with the blade. Kickback could cause the saw to jump backwards, but kickback forces can be controlled by the operator, if proper precautions are taken.

When blade is binding, or when interrupting a cut for any reason, release the trigger and hold the saw motionless in the material until the blade comes to a complete stop.

Never attempt to remove the saw from the work or pull the saw backward while the blade is in motion or kickback may occur. Investigate and take corrective actions to eliminate the cause of blade binding.

When restarting a saw in the workpiece, center the saw blade in the kerf so that the saw teeth are not engaged into the material. If a saw blade binds, it may walk up or kickback from the workpiece as the saw is restarted.

Support large panels to minimize the risk of blade pinching and kickback. Large panels tend to sag under their own weight. Supports must be placed under the panel on both sides, near the line of cut and near the edge of the panel.

Do not use dull or damaged blades. Unsharpened or improperly set blades produce narrow kerf causing excessive friction, blade binding and kickback.

Blade depth and bevel adjusting locking levers must be tight and secure before making the cut. If blade adjustment shifts while cutting, it may cause binding and kickback.

Use extra caution when sawing into existing walls or other blind areas. The protruding blade may cut objects that can cause kickback.

Lower guard function

Check the lower guard for proper closing before each use. Do not operate the saw if the lower guard does not move freely and close instantly. Never clamp or tie the lower guard into the open position. If the saw is accidentally dropped, the lower guard may be bent. Raise the lower guard with the retracting handle and make sure it moves freely and does not touch the blade or any other part, in all angles and depths of cut.

Check the operation of the lower guard spring. If the guard and the spring are not operating properly, they must be serviced before use. Lower guard may operate sluggishly due to damaged parts, gummy deposits, or a build-up of debris.

The lower guard may be retracted manually only for special cuts such as “plunge cuts” and “compound cuts”. Raise the lower guard by the retracting handle and as soon as the blade enters the material, the lower guard must be released. For all other sawing, the lower guard should operate automatically.





Always observe that the lower guard is covering the blade before placing the saw down on bench or floor. An unprotected, coasting blade will cause the saw to walk backwards, cutting whatever is in its path. Be aware of the time it takes for the blade to stop after switch is released.

SYMBOLS

Safety Symbols

The purpose of safety symbols is to attract your attention to possible dangers. The safety symbols and the explanations with them deserve your careful attention and understanding. The symbol warnings do not, by themselves, eliminate any danger. The instructions and warnings they give are no substitutes for proper accident prevention measures.

⚠ WARNING Be sure to read and understand all safety instructions in this Owner's Manual, including all safety alert symbols such as **"DANGER"**, **"WARNING"**, and **"CAUTION"** before using this tool. Failure to following all instructions listed below may result in electric shock, fire, and/or serious personal injury.

| | |
|---|--|
| The definitions below describe the level of severity for each signal word. Please read the manual and pay attention to these symbols. | |
|  | This is the safety alert symbol. It is used to alert you to potential personal injury hazards. Obey all safety messages that follow this symbol to avoid possible injury or death. |
|  | DANGER indicates a hazardous situation which, if not avoided, will result in death or serious injury. |
|  | WARNING indicates a hazardous situation which, if not avoided, could result in death or serious injury. |
|  | CAUTION, used with the safety alert symbol, indicates a hazardous situation which, if not avoided, will result in minor or moderate injury. |

Damage Prevention and Information Messages

These inform the user of important information and/or instructions that could lead to equipment or other property damage if they are not followed. Each message is preceded by the word "NOTICE", as in the example below:









NOTICE: Equipment and/or property damage may result if these instructions are not followed.





⚠ WARNING The operation of any power tools can result in foreign objects being thrown into your eyes, which can result in severe eye damage. Before beginning power tool operation, always wear safety goggles or safety glasses with side shields and a full face shield when needed. We recommend a Wide Vision Safety Mask for use over eyeglasses or standard safety glasses with side shields. Always use eye protection which is marked to comply with ANSI Z87.1.

SYMBOLS (CONTINUED)







IMPORTANT: Some of the following symbols may be used on your tool. Please study them and learn their meaning. Proper interpretation of these symbols will allow you to operate the tool better and more safely.

| Symbol | Name | Designation/Explanation |
|---|--|--|
| V | Volts | Voltage (potential) |
| A | Amperes | Current |
| Hz | Hertz | Frequency (cycles per second) |
| W | Watt | Power |
| kg | Kilograms | Weight |
| min | Minutes | Time |
| s | Seconds | Time |
| Wh | Watt-hours | Battery capacity |
| Ah | Ampere-hours | Battery capacity |
| \varnothing | Diameter | Size of drill bits, grinding wheels, etc. |
| n_0 | No load speed | Rotational speed, at no load |
| n | Rated speed | Maximum attainable speed |
| .../min | Revolutions or reciprocations per minute (rpm) | Revolutions, strokes, surface speed, orbits, etc. per minute |
| O | Off position | Zero speed, zero torque... |
| 1,2,3,... I,II,III, | Selector settings | Speed, torque, or position settings. Higher number means greater speed |
|  | Infinitely variable selector with off | Speed is increasing from 0 setting |
|  | Arrow | Action in the direction of arrow |
|  | Alternating current (AC) | Type or a characteristic of current |
|  | Direct current (DC) | Type or a characteristic of current |
|  | Alternating or direct current (AC / DC) | Type or a characteristic of current |
|  | Class II tool | Designates Double Insulated Construction tools. |
|  | Protective earth | Grounding terminal |
|  | Li-ion RBRC seal | Designates Li-ion battery recycling program |
|  | Read the instructions | Alerts user to read manual |

| Symbol | Name | Designation/Explanation |
|--|---|---|
|  | Wear eye protection symbol | Alerts user to wear eye protection |
|  | Always operate with two hands | Alerts user to always operate with two hands |
|  | Do not use the guard for cut-off operations | Alerts user not to use the guard for cut-off operations |

SYMBOLS (CERTIFICATION INFORMATION)

IMPORTANT: Some of the following symbols for certification information may be used on your tool. Please study them and learn their meaning. Proper interpretation of these symbols will allow you to operate the tool better and more safely.

| Symbol | Designation/Explanation |
|--|---|
|  | This symbol designates that this tool is listed by Underwriters Laboratories. |
|  | This symbol designates that this component is recognized by Underwriters Laboratories. |
|  | This symbol designates that this tool is listed by Underwriters Laboratories, to United States and Canadian Standards. |
|  | This symbol designates that this tool is listed by the Canadian Standards Association. |
|  | This symbol designates that this tool is listed by the Canadian Standards Association, to United States and Canadian Standards. |
|  | This symbol designates that this tool is listed by the Intertek Testing Services, to United States and Canadian Standards. |

GET TO KNOW YOUR CIRCULAR SAW

Brushless Circular Saw

Fig. 1

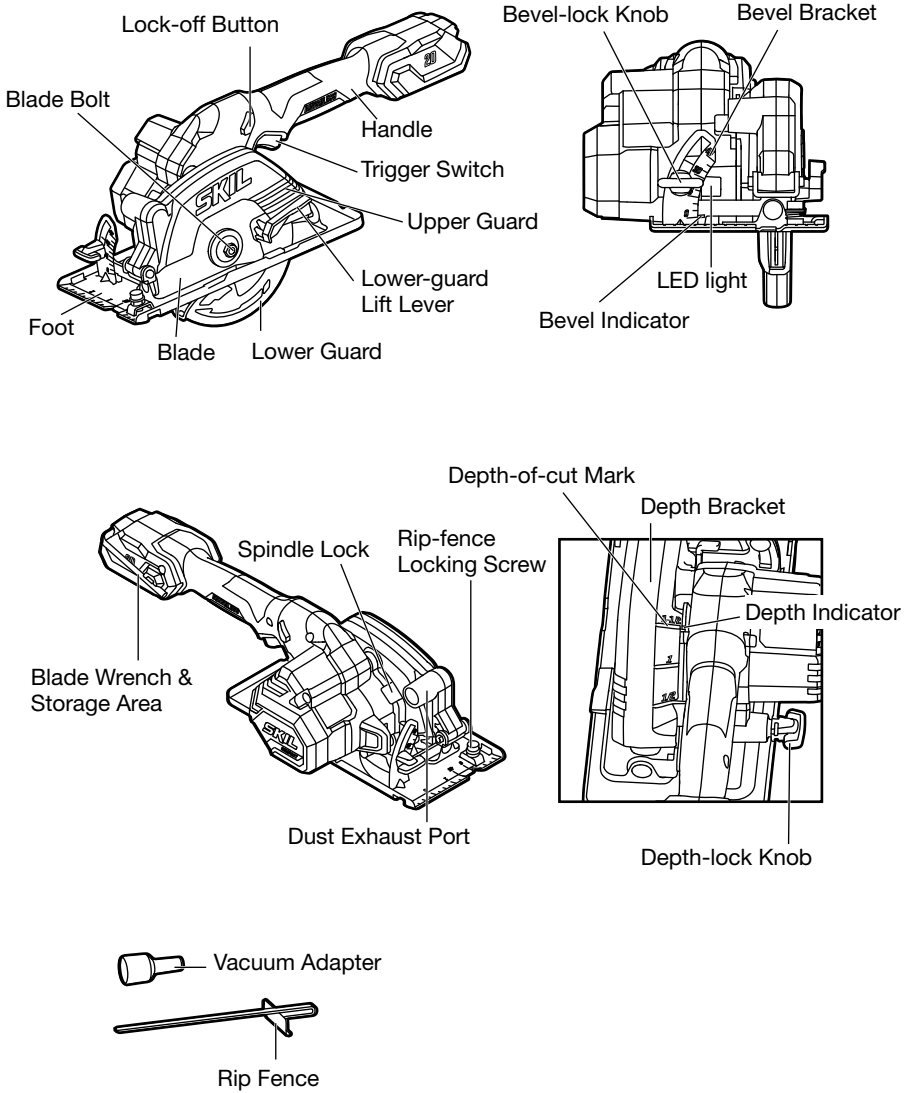

SPECIFICATIONS

| | |
|--|-------------------------|
| Rated Voltage | 20V d.c. |
| No-load Speed | 6000/min (RPM) |
| Bevel Capacity | 0 – 45° |
| Blade Diameter | 4-1/2" (115mm) |
| Blade Arbor Hole | 3/8" (9.5 mm) |
| Max. Cutting Depth at 90° (wood) | 1-1/2" (39mm) |
| Max. Cutting Depth at 45° Bevel (wood) | 1" (25mm) |
| Max. Cutting Depth at 90° (ceramic tiles): | 1/2" (12.7mm) |
| Recommended operating temperature | 14 – 104°F (-10 – 40°C) |
| Recommended storage temperature | 32 – 104°F (0 – 40°C) |

ASSEMBLY

⚠ WARNING If any parts are damaged or missing, do not operate this product until the parts are replaced. Use of this product with damaged or missing parts could result in serious personal injury.

⚠ WARNING Do not attempt to modify this tool or create accessories not recommended for use with this tool. Any such alteration or modification is misuse and could result in a hazardous condition leading to possible serious injury.

Attaching/Detaching the Battery Pack (Fig. 2)

⚠ WARNING Detach the battery pack from the tool before performing any assembly, adjustments, or changing accessories. Such preventive safety measures reduce the risk of starting the tool accidentally.

To attach the battery pack:

Align the raised ribs on the battery pack with the grooves on the tool, and then slide the battery pack onto the tool.

NOTICE: When placing the battery pack on the tool, be sure that the raised ribs on the battery pack align with the grooves inside the tool and that the latch snaps into place properly. Improper attachment of the battery pack can cause damage to internal components.

To detach the battery pack:

Depress the battery-release button, located on the front of the battery pack, to release the battery pack. Pull the battery pack out and remove it from the tool.

⚠ WARNING Always switch off the tool before attaching or detaching the battery pack.

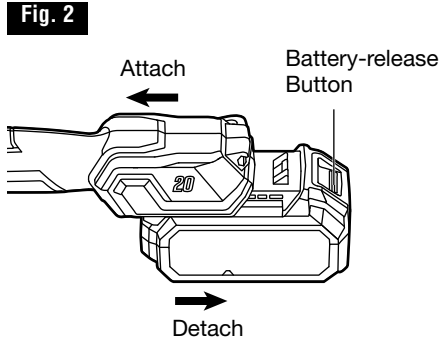

Attaching the Blade (Fig. 3)

⚠ WARNING This tool is intended for cutting wood and ceramic tiles only. Use only the correct saw blades for wood-cutting or ceramic tile-cutting operations. Do not use any abrasive wheels.

⚠ WARNING Use only 4-1/2" saw blades rated 6000/min (RPM) or greater. NEVER use a blade that is so thick that it prevents the outer blade washer from engaging with the flat side of the spindle. Using a blade not designed for the saw may result in serious personal injury and property damage.

⚠ WARNING Be sure to wear protective work gloves while handling a saw blade. The blade can injure unprotected hands.

- a. Detach the battery pack.
- b. Press the spindle lock and turn the blade bolt with included blade wrench until the lock engages. The spindle is now locked. Continue to depress the spindle lock, turn the blade wrench clockwise, and remove the blade bolt and the outer washer. Always clean the spindle, washers, upper guard, and lower guard to remove any dirt and sawdust.

⚠ WARNING Depress the spindle-lock button only when the tool is at a standstill.

- c. Make sure that the saw teeth and the arrow on the blade point in the same direction as the arrow on the lower guard.
- d. Retract the lower guard all the way up into the upper guard. While retracting the lower guard, check the operation and condition of the lower guard system.
- e. Slide the blade through the slot in the foot and mount it against the inner washer on the shaft. Be sure that the clamping surfaces of the inner and outer washers lay flush against the blade.

⚠ WARNING Make sure that the clamping surfaces of the inner and outer washers are perfectly clean and face the blade.

- f. Reinstall the outer washer. First finger-tighten the blade bolt, then tighten the blade bolt 1/8 turn (45°) with the blade wrench (this ensures slippage of the saw blade when it encounters excessive resistance, thus reducing motor overload and saw kickback).

NOTICE: Do not use a blade wrench with a longer handle, since it may lead to over tightening of the blade bolt.

Fig. 3

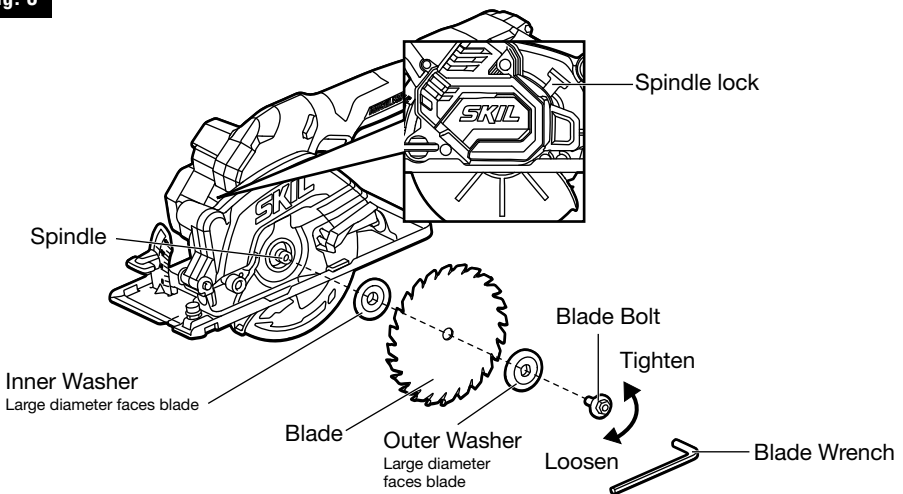

ADJUSTMENTS

⚠ WARNING Detach the battery pack from the tool before performing any assembly, adjustments, or changing accessories. Such preventive safety measures reduce the risk of starting the tool accidentally.

Depth-of-Cut Adjustment (Fig. 4a & 4b)

Your tool is equipped with a depth-of-cut lock knob, located beside the motor housing. To set the depth of cut:

- Remove the battery pack from the circular saw.
- Loosen the depth-lock knob (Fig. 4a).
- Hold the foot of the saw flat against the edge of the workpiece and use the handle to raise or lower the saw. Align the depth indicator on the depth bracket with the desired depth-of-cut mark on the upper guard and tighten the knob (Fig. 4a).

NOTICE: Check the desired depth. Not more than one tooth length of the blade should extend below the wood to be cut to minimize splintering of the top side (Fig. 4b).

⚠ WARNING Adjust the cutting depth so that no more than one tooth is visible below the work piece. Excessive blade exposure below the workpiece could result in personal injury and/or property damage.

- Tighten the depth-lock knob.

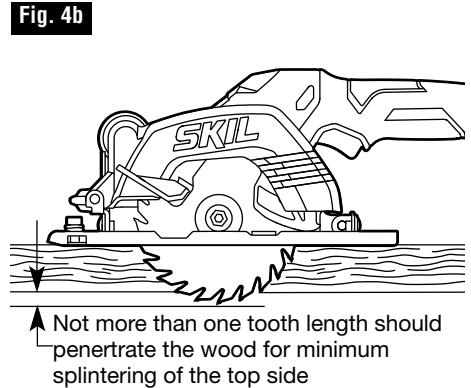
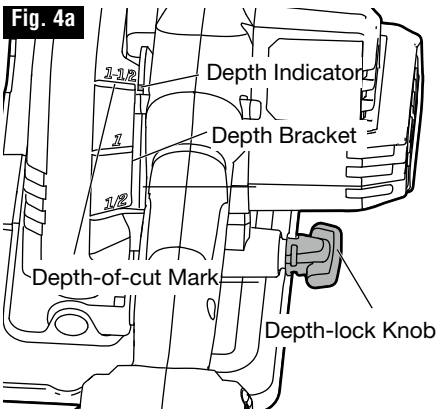

Bevel Adjustment (Fig. 5)

- Remove the battery pack from the circular saw.
- Loosen the bevel-lock knob at the front of the saw. Tilt the saw foot and align the bevel indicator to the desired angle on the bevel bracket, and then tighten the bevel-lock knob. The foot can be adjusted up to 45°.

⚠ WARNING Because of the increased amount of blade engagement in the work and decreased stability of the foot, blade binding may occur. Keep the saw steady and the foot firmly on the workpiece.

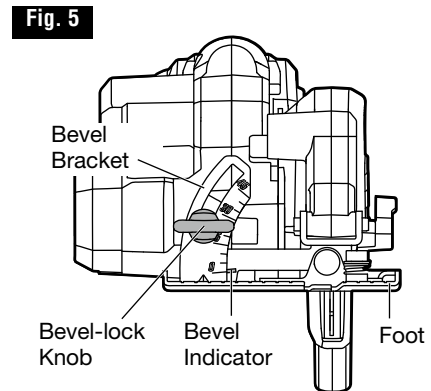

Line Guide (Fig. 6)

For a 0° cut, use the notch on the left in the foot for guidance. For 45° bevel cuts, use the notch on the right. The cutting guide notch will indicate an approximate line of cut. Make sample cuts in scrap lumber to verify the actual line of cut. This will be helpful because of the variety of different blade types and thicknesses available.

Fig. 6

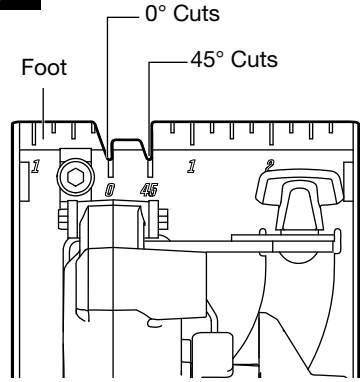

Dust Exhaust Port (Fig. 7)

The dust exhaust port requires the supplied vacuum adapter for connection to vacuum cleaner/dust extractor hoses with $\text{Ø}1\text{-}1/4\text{'}$ (32mm).

Keep the saw connected to a vacuum cleaner/dust extractor while using the tool to minimize the amount of saw dust on and around the workpiece. The dust extractor or vacuum cleaner must be suitable for the type of dust that will be created by sawing the workpiece.

⚠ WARNING Never allow a vacuum hose to interfere with the lower guard or cutting operation.

Fig. 7

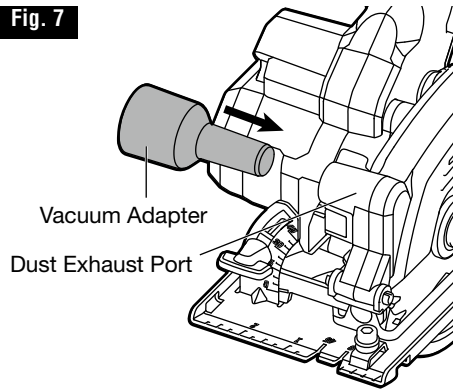

OPERATING INSTRUCTIONS

⚠ WARNING To reduce the risk of fire, personal injury, and product damage due to a short circuit, never immerse your tool, battery pack, or charger in fluid or allow a fluid to flow inside them. Corrosive or conductive fluids, such as seawater, certain industrial chemicals, bleach or bleach-containing products, etc. can cause a short circuit.

This cordless circular saw must be used only with the battery packs and chargers listed below:

| Battery Pack | | | | | Charger | |
|------------------|------------------|------------------|------------------|------------------|--------------------|--------------------|
| 2Ah | 2Ah | 2.5Ah | 4Ah | 5Ah | | |
| SKIL BY519701 | SKIL BY519702 | SKIL BY519703 | SKIL BY519601 | SKIL BY519603 | SKIL SC535801 | SKIL QC536001 |
| | | | | | SKIL QC5359B-02 | SKIL SC5358B-02 |

NOTICE: Please refer to the battery pack and charger manuals for detailed operating information.

Trigger Switch and Lock-off Button (Fig. 8)

To turn the tool “ON”, press and hold the lock-off button with your thumb, then squeeze the trigger switch with your finger. Release the lock-off button and continue to squeeze the trigger for continued operation.

To turn the tool “OFF”, release the trigger switch, which is spring loaded and will return to the off position automatically.

Your saw should be running at full speed BEFORE starting the cut, and turned off only AFTER completing the cut. To increase switch life, do not turn switch on and off while cutting.

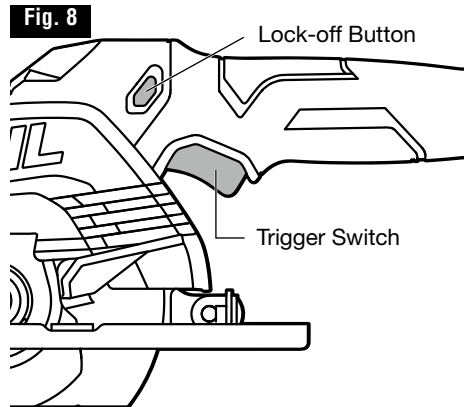

LED Light (Fig. 9)

Your tool is equipped with an LED light, located behind the upper guard. This provides additional light on the saw blade and the surface of the workpiece for operation in lower light areas.

The LED light will automatically turn on when the tool starts running. It will turn off approximately 10 seconds after the trigger switch is released.

NOTE: When the tool and/or battery pack become overloaded or too hot, the internal sensors will automatically turn the tool off and the LED light will rapidly flash. Rest the tool for a while or place the tool and battery packs separately under air flow for cooling.

The LED light will flash more slowly to indicate that the battery pack charge level is low. Recharge the battery pack.

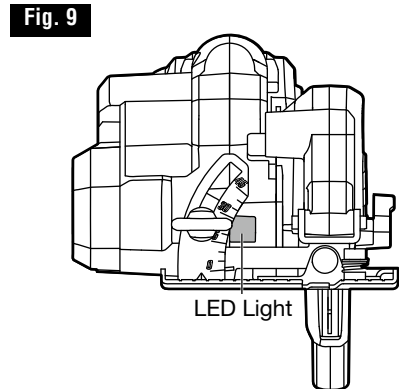

Intended Use

This tool is designed to support all wood-cutting and ceramic tile-cutting applications: general cuts, cross cuts, rip cuts, and plunge cuts. Only use the tool with wood, wood-like materials, or ceramic tiles.

NOTICE: The tool is not designed for metal or masonry cutting. Dust and chips from those materials will impact lower guard function.

⚠ WARNING Select the right blade for the material you are going to cut. Do not use abrasive wheels with circular saws. Abrasive dust may cause lower guard to not operate properly.

⚠ WARNING The tool is not suitable for wet cutting.

General Cuts

⚠ WARNING Always be sure that neither hand interferes with the free movement of the lower guard.

⚠ WARNING Do not force the tool, apply light and continuous pressure in order to avoid overheating the blade tips.

⚠ WARNING After completing a cut and releasing the trigger, be aware of the necessary time it takes for the blade to come to a complete stop during coast down. Do not allow the saw to brush against your leg or side; since the lower guard is retractable, it could catch on your clothing and expose the blade. Be aware of the necessary blade exposures that exist in both the upper and lower guard areas.

Maintain a firm grip on the saw and position your arms to resist kickback forces. Position your body to either side of the blade, but not in line with the blade.

To resume cutting after cutting is interrupted, press the lock-off button, squeeze the trigger, and allow the blade to reach full speed, then re-enter the cut slowly, and resume cutting.

When cutting across the grain, the fibers of the wood have a tendency to tear and lift. Advancing the saw slowly minimizes this effect. For a finished cut, a cross cut blade or miter blade is recommended.

To ensure minimum splintering on the good side of the material to be cut, face the good side down.

Plunge Cuts (Fig. 10)

- Remove the battery pack from the circular saw.
- Set the depth adjustment according to the thickness of the material to be cut.
- Attach the battery pack.
- Hold the handle of the saw with one hand, tilt the saw forward, and rest the front of the foot plate on the material to be cut. Align the cutting-guide notch with the line you've drawn. Use the lower-guard lift lever to raise the lower guard.
- Position the saw so that the blade is just clearing the material to be cut. Start the saw and, once it is fully up to speed, use the front edge of the foot as a hinge point to gradually lower the back end of the saw.
- Release the lower-guard lift lever as soon as the blade engages the workpiece.
- Once the foot of the saw rests flat on the surface being cut, proceed cutting in the forward direction to the end of cut.

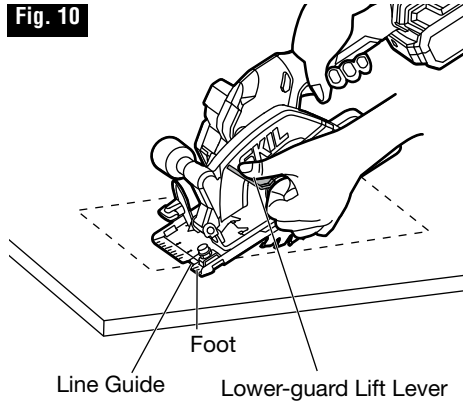

⚠ WARNING Allow the blade to come to a complete stop before lifting the saw from the cut. Also, never pull the saw backward, since the blade will climb out of the material and KICKBACK will occur.

- Turn the saw around and finish the cut in the normal manner, sawing forward. If corners of your plunge cut are not completely cut through, use a jigsaw or hand saw to finish the corners.

Cutting Large Sheets (Fig. 11)

Large sheets and long boards can sag or bend, depending on support. If you attempt to cut without leveling and properly supporting the piece, the blade will tend to bind, causing KICKBACK and extra load on the motor.

Support the panel or board close to the cut. Be sure to set the depth of the cut so that you cut through the sheet or board only and not the table or work bench that is supporting it. The two-by-fours used to support the work should be positioned so that the wide sides support the work and rest on the table or bench. Do not support the work with the narrow sides, as this is an unsteady arrangement. If the sheet or board to be cut is too large for a table or work bench, use the supporting two-by-fours on the floor and secure.

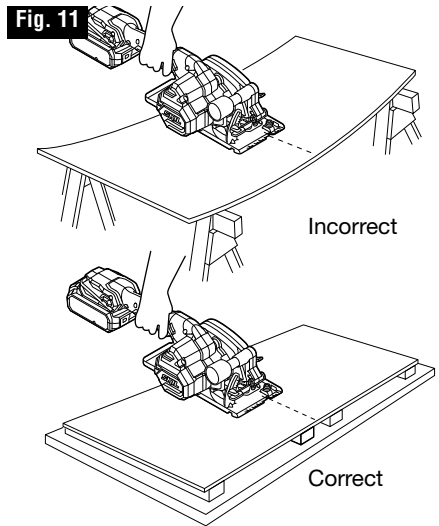

Rip Cuts (Fig. 12)

The combination blade provided with your saw is for both cross cuts and rip cuts. Ripping is cutting lengthwise with the grain of the wood. Rip cuts are easy to do with the included rip fence.

To attach the rip fence, insert the fence through the slots in the foot to the desired width as shown, and secure it with the rip-fence locking screw using the blade wrench.

⚠ WARNING Ensure that the rip fence does not interfere with the free movement of the lower guard and saw blade. A rip fence contacting the lower guard or saw blade can cause property damage and serious personal injury.

Fig. 12

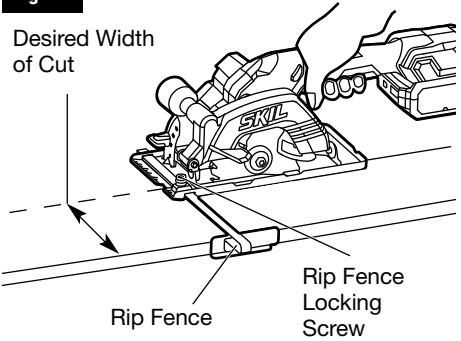

Rip Board Guide (Fig. 13)

When rip cutting large sheets, the rip fence may not allow the desired width of cut.

Clamp or nail a straight piece of 1" (25 mm) lumber to the sheet as a guide. Use the right side of the foot against the board guide.

⚠ WARNING Ensure that the clamps do not interfere with the free movement of the saw.

Fig. 13

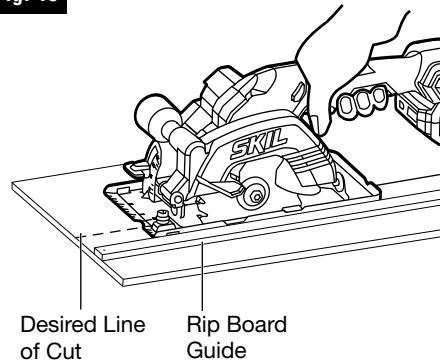

MAINTENANCE

⚠ WARNING To avoid serious personal injury, always remove the battery pack from the tool when cleaning or performing any maintenance.

Service

⚠ WARNING Preventive maintenance performed by unauthorized personnel may result in misplacing of internal wires and components which could cause serious hazard. We recommend that all tool service be performed by a SKIL Factory Service Center or Authorized SKIL Service Station.

General Maintenance

⚠ WARNING When servicing, use only identical replacement parts. Use of any other parts could create a hazard or cause product damage.

Periodically inspect the entire product for damaged, missing, or loose parts such as screws, nuts, bolts, caps, etc. Tighten securely all fasteners and caps and do not operate this product until all missing or damaged parts are replaced. Please contact customer service or an authorized service center for assistance.

Cleaning

The tool may be cleaned most effectively with compressed dry air.

⚠ WARNING Always wear safety goggles when cleaning tools with compressed air. The guard system, ventilation openings must be kept clean and free of foreign matter. Do not attempt to clean by inserting pointed objects through openings.

⚠ WARNING Certain cleaning agents and solvents damage plastic parts. Some of these are: gasoline, carbon tetrachloride, chlorinated cleaning solvents, ammonia and household detergents that contain ammonia.

Storage

Store the tool indoors in a place that is inaccessible to children. Keep away from corrosive agents.

Care of Blades

Blades become dull even from cutting regular lumber. If you find yourself forcing the saw forward to cut instead of just guiding it through the cut, chances are the blade is dull or coated with wood pitch.

When cleaning gum and wood pitch from blade, detach the battery pack and remove the blade.

Remember, blades are designed to cut, so handle them carefully. Wear gloves and wipe the blade with kerosene or similar solvent to remove the gum and pitch.

Unless you are experienced in sharpening blades, we recommend you do not try.

TROUBLESHOOTING

| Problem | Cause | Remedy |
|--|--|--|
| Tool does not start. | <ol style="list-style-type: none"> 1. Battery pack charge is depleted. 2. Battery pack is not installed properly. 3. Burned out switch. | <ol style="list-style-type: none"> 1. Charge the battery pack. 2. Confirm that the battery pack is properly attached to the tool. 3. Have the switch replaced by an Authorized SKIL Service Center or Service Station. |
| Blade does not come up to speed. | <ol style="list-style-type: none"> 1. Low battery charge. | <ol style="list-style-type: none"> 1. Recharge the battery pack or use fully charged pack. |
| Excessive vibration. | <ol style="list-style-type: none"> 1. Blade out of balance. 2. Workpiece not clamped or supported properly. | <ol style="list-style-type: none"> 1. Discard blade and use a different blade. 2. Clamp or support workpiece properly according to this manual. |
| The blade does not follow a straight line. | <ol style="list-style-type: none"> 1. Blade teeth are dull. 2. Foot is out of line or bent. 3. Blade is bent. | <ol style="list-style-type: none"> 1. Change to a new blade. 2. Have the tool repaired by an Authorized SKIL Service Center or Service Station. 3. Change to a new blade. |
| Cut binds, burns, stalls motor when ripping. | <ol style="list-style-type: none"> 1. Dull blade with improper tooth set. 2. Blade binds. 3. Improper workpiece support. | <ol style="list-style-type: none"> 1. Discard blade and use a different blade. 2. Reassemble the blade and tighten the washers according to this manual. 3. Clamp or support workpiece properly according to this manual. |
| Saw is running but does not cut workpiece. | <ol style="list-style-type: none"> 1. Blade slipping. | <ol style="list-style-type: none"> 1. Reassemble the blade and tighten the washers according to this manual. |

LIMITED WARRANTY OF SKIL CONSUMER TOOLS

5 YEAR LIMITED WARRANTY

Chervon North America, Inc. ("Seller") warrants to the original purchaser only, that all SKIL consumer TOOLS will be free from defects in material or workmanship for a period of five years from date of purchase, if original purchaser registers the product within 30 days from purchase. BATTERIES AND CHARGERS are warranted for 2 years. Product registration can be completed online at www.Registermyskil.com. Original purchasers should also retain their receipt as proof of purchase. THE FIVE-YEAR WARRANTY PERIOD FOR TOOLS IS CONDITIONED ON REGISTRATION OF THE PRODUCT WITHIN 30 DAYS OF PURCHASE. If original purchasers do not register their product within 30 days of purchase, the foregoing limited warranty will apply for a duration of three years for tools. All batteries and chargers will remain under the two-year limited warranty.

Notwithstanding the foregoing, if a SKIL consumer tool is used for industrial, professional, or commercial purposes, the foregoing warranty will apply for a duration of ninety days, regardless of registration.

SELLER'S SOLE OBLIGATION AND YOUR EXCLUSIVE REMEDY under this Limited Warranty and, to the extent permitted by law, any warranty or condition implied by law, shall be the repair or replacement of parts, without charge, which are defective in material or workmanship and which have not been misused, carelessly handled, or repaired by persons other than Seller or Authorized Service Station. To make a claim under this Limited Warranty, you must return the complete product, transportation prepaid, to any SKIL Factory Service Center or Authorized Service Station. For Authorized SKIL Power Tool Service Stations, please visit www.Registermyskil.com or call 1-877-SKIL-999 (1-877-754-5999).

THIS WARRANTY DOES NOT COVER ROUTINE MAINTENANCE PARTS AND CONSUMABLES THAT CAN WEAR OUT FROM NORMAL USE WITHIN THE WARRANTY PERIOD, INCLUDING BLADES, TRIMMER HEADS, CHAIN BARS, SAW CHAINS, BELTS, SCRAPER BARS, AND BLOWER NOZZLES.

ANY IMPLIED WARRANTIES APPLICABLE TO A PRODUCT SHALL BE LIMITED IN DURATION EQUAL TO THE DURATION OF THE EXPRESS WARRANTIES APPLICABLE TO SUCH PRODUCT, AS SET FORTH IN THE FIRST PARAGRAPH ABOVE. SOME STATES IN THE U.S., SOME CANADIAN PROVINCES DO NOT ALLOW LIMITATIONS ON HOW LONG AN IMPLIED WARRANTY LASTS, SO THE ABOVE LIMITATION MAY NOT APPLY TO YOU.

THIS WARRANTY DOES NOT COVER THE DAMAGE RESULTING FROM MODIFICATION, ALTERATION, OR UNAUTHORIZED REPAIR.

IN NO EVENT SHALL SELLER BE LIABLE FOR ANY INCIDENTAL OR CONSEQUENTIAL DAMAGES (INCLUDING BUT NOT LIMITED TO LIABILITY FOR LOSS OF PROFITS) ARISING FROM THE SALE OR USE OF THIS PRODUCT. SOME STATES IN THE U.S. AND SOME CANADIAN PROVINCES DO NOT ALLOW THE EXCLUSION OR LIMITATION OF INCIDENTAL OR CONSEQUENTIAL DAMAGES, SO THE ABOVE LIMITATION OR EXCLUSION MAY NOT APPLY TO YOU.

THIS LIMITED WARRANTY GIVES YOU SPECIFIC LEGAL RIGHTS, AND YOU MAY ALSO HAVE OTHER RIGHTS WHICH VARY FROM STATE TO STATE IN THE U.S., PROVINCE TO PROVINCE IN CANADA AND FROM COUNTRY TO COUNTRY.

THIS LIMITED WARRANTY APPLIES ONLY TO PRODUCTS SOLD WITHIN THE UNITED STATES OF AMERICA, CANADA AND THE COMMONWEALTH OF PUERTO RICO. FOR WARRANTY COVERAGE WITHIN OTHER COUNTRIES, CONTACT YOUR LOCAL SKIL DEALER OR IMPORTER.

TABLE DES MATIÈRES

| | |
|---|--------------|
| Avertissements généraux relatifs à la sécurité pour les outils électriques . . | 25-27 |
| Consignes de sécurité pour les scies circulaires | 27-29 |
| Symboles | 30-33 |
| Familiarisez-vous avec votre scie circulaire. | 34 |
| Spécifications | 35 |
| Assemblage | 36-37 |
| Réglages. | 38-39 |
| Instructions pour l'utilisation. | 40-44 |
| Maintenance. | 45 |
| Recherche de la cause des problèmes | 46 |
| Garantie limitée des outils sans fil SKIL. | 47 |

▲ AVERTISSEMENT

- La poussière créée pendant le ponçage, le sciage, le polissage, le perçage et d'autres activités liées à la construction peut contenir des produits chimiques reconnus par l'État de la Californie comme étant la cause de cancer, d'anomalies congénitales et d'autres problèmes liés aux fonctions reproductrices. Voici des exemples de ces produits chimiques :
 - Plomb provenant de peintures à base de plomb;
 - Silice cristallisée contenue dans les briques, le ciment et d'autres produits de maçonnerie.
 - Arsenic et chrome contenus dans le bois d'oeuvre traité avec des produits chimiques.
- Les risques liés à l'exposition à ces produits varient selon le nombre de fois où vous pratiquez ces activités. Pour réduire votre exposition à ces produits chimiques :
 - travaillez dans un endroit bien ventilé;
 - munissez-vous de l'équipement de sécurité approuvé tel que des masques antipoussières conçus spécialement pour filtrer les particules microscopiques;
 - évitiez l'exposition prolongée à la poussière causée par le ponçage mécanique, le sciage, le polissage, le perçage et d'autres activités liées à la construction; Portez un équipement de protection et lavez à l'eau et au savon toutes les parties exposées. Les poussières pénétrant dans votre bouche ou dans vos yeux et les poussières se déposant sur votre peau peuvent causer l'absorption de produits chimiques dangereux.

AVERTISSEMENTS GÉNÉRAUX RELATIFS À LA SÉCURITÉ POUR LES OUTILS ÉLECTRIQUES

⚠ AVERTISSEMENT Lisez tous les avertissements et toutes les ins-tructions, illustrations et spécifications fournis avec cet outil électrique. Le non-respect des consignes de sécurité ci-dessous peut occasionner un choc électrique, un in-cendie ou des blessures graves.

CONSERVEZ TOUS LES AVERTISSEMENTS ET TOUTES LES INSTRUCTIONS AFIN DE POUVOIR LES CON-SULTER ULTÉRIEUREMENT.

L'expression « outil électrique » utilisée dans les avertissements correspond aux outils électriques alimentés sur secteur (à fil) ou alimentés par piles (sans fil).

Mesures de sécurité dans l'aire de travail

Maintenez l'aire de travail propre et bien éclairée. Les aires de travail sombres et encombrées sont propices aux accidents.

N'utilisez pas d'outils électriques dans un en-droit présentant un risque d'explosion, par exemple en présence de liquides, de gaz ou de poussières inflam-mables. Les outils électriques produisent des étincelles pouvant causer un incendie en raison de la poussière et des fumées.

Gardez les enfants et les autres personnes à l'écart lorsque vous utilisez un outil électrique. Une distraction peut vous faire perdre la maîtrise de l'outil.

Consignes de sécurité pour les scies circulaires

Les fiches des outils électriques doivent cor-respondre à la prise. Ne modifiez jamais la fiche de quelque façon que ce soit. N'utilisez pas d'adaptateur avec les outils électriques mis à la terre. L'utilisation de fiches non modifiées dans les prises compatibles réduit les risques de choc électrique.

Évitez de toucher à des surfaces mises à la terre, par exemple, un tuyau, un radiateur, une cuisi-nière ou un réfrigérateur. Le contact du corps avec une surface mise à la terre augmente les risques de choc électrique.

N'exposez pas les outils électriques à la pluie ni à tout environnement humide. L'infiltration d'eau dans un outil électrique augmente les risques de choc électrique.

N'utilisez pas le cordon d'alimentation de façon à l'endommager. Ne transportez jamais un outil électrique en le tenant par son cordon, et ne tirez jamais sur le cordon pour le débrancher. Tenez le cordon d'alimentation éloigné des sources de chaleur, de l'huile, des objets cou-pants et des pièces mobiles. Les risques de choc électrique sont plus élevés si le cordon d'alimentation est endommagé ou emmêlé.

Lorsque vous utilisez un outil électrique à l'extérieur, utilisez une rallonge conçue pour être utilisée à l'extérieur. Ce type de rallonge réduit les risques de choc électrique.

Si vous n'avez d'autre choix que d'utiliser un outil électrique dans un endroit humide, utilisez une alimentation protégée par un disjoncteur différentiel. L'utilisation d'un disjoncteur dif-férentiel réduit les risques de choc électrique.

Sécurité personnelle

Soyez vigilant, prêtez attention à ce que vous faites et usez de votre jugement lorsque vous utilisez un outil électrique. N'utilisez pas un outil électrique lorsque vous êtes fatigué ou sous l'effet de drogues, d'alcool ou de médicaments. Un moment d'inattention lorsque vous utilisez des outils électriques peut occasionner des blessures graves.

Utilisez un équipement individuel de protec-tion. Portez toujours des lunettes de sécurité. Le port d'équipement de protection, comme un masque antipoussières, des chaussures de sécu-rité antidérapantes, un casque de protection et des protecteurs auditifs, lorsque les conditions l'exigent, réduit les risques de blessures.

Prenez des mesures afin d'éviter que l'outil se mette en marche accidentellement. Assurez-vous que l'interrupteur est à la position d'arrêt avant de brancher l'outil sur une source d'alimentation ou un bloc-piles, de ramasser l'outil ou de le transporter.

Transporter les outils électriques avec le doigt sur la gâchette ou brancher les outils lorsque l'interrupteur est à la position de marche augmente les risques d'accident.

Retirez toutes les clés de réglage de l'outil électrique avant de mettre celui-ci en marche.

Une clé de réglage oubliée sur une pièce rotative de l'outil électrique peut occasionner des blessures graves.

Ne vous étirez pas pour étendre votre portée. Gardez une posture sécuritaire et un bon équi-libre en tout temps. Cela vous permet de mieux maîtriser l'outil électrique lorsque des situations inattendues se présentent.

Habillez-vous convenablement. Ne portez pas de vêtements amples ni de bijoux. Gardez vos cheveux, vos vêtements et vos gants loin des pièces mobiles. Les vêtements amples, les bijoux et les cheveux longs risquent de se prendre dans les pièces en mouvement.

Si un dispositif permet de raccorder un dé-poussiéreur, assurez-vous que celui-ci est branché et utilisé correctement. L'emploi d'un dépoussiéreur contribue à réduire les dangers liés à la poussière.

Restez toujours sur vos gardes et suivez les principes de sécurité des outils, même s'il s'agit d'un outil que vous utilisez fréquemment. Il suffit d'être négligent une fraction de seconde pour se blesser gravement.

Utilisation et entretien d'un outil électrique

Ne forcez pas l'outil électrique. Utilisez l'outil électrique approprié à la tâche que vous sou-haitez accomplir. L'utilisation de l'outil électrique approprié permet d'obtenir de meilleurs résultats, de façon plus sécuritaire, selon le régime de fonctionnement prévu.

N'utilisez pas l'outil électrique si l'interrupteur ne fonctionne pas. Tout outil électrique qui ne peut être commandé au moyen de l'interrupteur est dangereux et doit être réparé.

Débranchez la fiche de la prise ou retirez, si possible, le bloc-piles de l'outil électrique avant d'effectuer des réglages, de changer d'accessoire ou de le ranger. Ces mesures de sécurité pré-ventives réduisent les risques de mise en marche accidentelle de l'outil électrique.

Rangez les outils électriques inutilisés hors de la portée des enfants et ne laissez pas les personnes ne connaissant pas bien l'outil ou ces instructions utiliser l'outil. Les outils électriques sont dangereux s'ils se retrouvent entre les mains d'utilisateurs qui ne savent pas s'en servir.

Entretenez vos outils électriques et vos accessoires. Vérifiez les pièces mobiles pour vous assurer qu'elles ne sont pas désalignées, en-rayées, brisées, ou dans un état qui pourrait nuire à leur fonctionnement. Si l'outil électrique est endommagé, faites-le réparer avant de l'utiliser. De nombreux accidents sont provoqués par des outils électriques mal entretenus.

Gardez vos outils tranchants affûtés et propres. Des outils tranchants bien entretenus dont les lames sont affûtées risquent moins de se bloquer et sont plus faciles à maîtriser.

Utilisez l'outil électrique, les accessoires, les embouts et les autres éléments conformément aux présentes instructions, en tenant compte des conditions de travail et du travail à effectuer. L'utilisation de l'outil électrique à des fins autres que celles pour lesquelles il a été conçu pourrait créer une situation dangereuse.

Gardez les poignées et les prises sèches, propres et exemptes d'huile et de graisse. Les poignées et autres surfaces de préhension glissantes ne permettent pas de manipuler ni de contrôler l'outil de façon sécuritaire en cas de situations inattendues.

Utilisation et entretien d'un outil alimenté par un bloc-piles

Rechargez uniquement le bloc-piles à l'aide du chargeur approuvé par le fabricant. Un chargeur conçu pour un type de bloc-piles peut causer un incendie s'il est utilisé avec un autre bloc-piles.

Utilisez les outils électriques uniquement avec les blocs-piles qui leur sont destinés. L'utilisation de tout autre bloc-piles peut constituer un risque de blessure et d'incendie.

Lorsque vous n'utilisez pas le bloc-piles, conservez-le à l'écart d'autres objets métalliques, comme des trombones, des pièces de monnaie, des clés, des clous, des vis et d'autres petits objets métalliques qui peuvent connecter une borne à une autre. Un court-circuit entre les bornes du bloc-piles peut occasionner des brûlures et un incendie.

En cas d'usage abusif, du liquide peut s'échapper des piles; évitez tout contact avec celui-ci. En cas de contact accidentel, rincez à grande eau. En cas de contact avec les yeux, consultez un médecin. Le liquide provenant des piles peut causer de l'irritation ou des brûlures.

N'utilisez pas un bloc-piles ou un outil endommagé ou modifié. Les blocs-piles modifiés ou endommagés peuvent fonctionner de façon imprévisible et représenter un risque d'incendie, d'explosion ou de blessures.

N'exposez pas un bloc-piles ou un outil à un feu ou à une température excessive. L'exposition à un feu ou à une température supérieure à 130° C / 265° F pourrait causer une explosion.

Suivez toutes les instructions pour le chargement et ne chargez pas le bloc-piles ou l'appareil en dehors de la plage de température spécifiée dans les instructions. Une recharge inadéquate ou effectuée à des températures en dehors de la plage spécifiée peut endommager le bloc-piles et augmenter le risque d'incendie.

Entretien

Demandez à un technicien qualifié qui utilise seulement des pièces de rechange identiques aux pièces d'origine d'effectuer l'entretien de votre outil électrique. Vous vous assurerez ainsi de respecter les consignes de sécurité de l'outil électrique.

Ne réparez jamais un bloc-piles endommagé. Seuls le fabricant et les fournisseurs de services autorisés peuvent effectuer la réparation d'un bloc-piles.

CONSIGNES DE SÉCURITÉ POUR LES SCIES CIRCULAIRES

Procédures de coupe

 DANGER Gardez les mains à une distance suffisante de la zone de coupe et de la lame. Si vos deux mains tiennent la scie, elles ne risquent pas être coupées par la lame.

Ne tendez jamais le bras en dessous de l'ouvrage. Le dispositif de protection ne peut pas vous protéger contre la lame en dessous de l'ouvrage.

Réglez la profondeur de coupe en fonction de l'épaisseur de l'ouvrage. Moins d'une dent pleine de la lame doit être visible en dessous de l'ouvrage.

Ne tenez jamais l'ouvrage dans vos mains ou sur vos jambes pendant la coupe. Sécurisez l'ouvrage sur une plateforme stable. Il est important de soutenir l'ouvrage correctement pour minimiser l'exposition du corps, le coincement de la lame ou la perte de contrôle.

Tenez l'outil électrique par ses surfaces de préhension isolées lorsque vous effectuez une opération dans le cadre de laquelle l'outil de coupe risque d'entrer en contact avec un fil caché. L'entrée en contact d'un outil de coupe avec un fil sous tension pourrait rendre conductrices des parties en métal exposées de l'outil électrique et causer un choc électrique à l'opérateur.

Lors d'une coupe en long, utilisez toujours un guide de refente ou un guide droit. Ceci améliore la précision de la coupe et réduit le risque de coincement de la lame.

Utilisez toujours des lames de scie avec des trous d'arbre de taille et de forme appropriées (diamantée plutôt que ronde). Les lames qui ne correspondent pas au matériel de fixation de la scie se décentreront et causeront une perte de contrôle.

N'utilisez jamais de rondelles de lame ou de boulon endommagés ou incorrects. Les rondelles de lame et le boulon ont été spécialement conçus pour votre scie, pour assurer des performances optimales et la sécurité du fonctionnement.

Causes des effets de rebond et avertissements associés

L'effet de rebond est une réaction soudaine à une lame de scie pincée, coincée ou mal alignée, provoquant le soulèvement et le retrait d'une scie non contrôlés depuis l'ouvrage en direction de l'opérateur.

Lorsque la lame est pincée ou coincée par la fermeture du trait de coupe, la lame se bloque et la réaction du moteur dirige rapidement l'outil vers l'opérateur.

Si la lame devient tordue ou mal alignée dans la coupe, les dents du bord arrière de la lame peuvent pénétrer dans la surface supérieure du bois, ce qui a pour conséquence que la lame sort du trait de coupe et se dirige violemment vers l'opérateur.

Le rebond est la conséquence d'une utilisation incorrecte de la scie et/ou de conditions inappropriées ou de procédures opérationnelles incorrectes ; il peut être évité en prenant des précautions appropriées, comme cela est indiqué ci-dessous.

Maintenez une prise ferme sur la scie, et positionnez vos bras de façon à pouvoir résister aux forces de l'effet de rebond. Placez votre corps de l'un quelconque des côtés de la lame, mais pas de manière qu'il soit aligné sur la trajectoire de la lame. Le rebond pourrait avoir pour effet de faire reculer très vite la scie, mais l'opérateur peut contrôler les forces de l'effet de rebond si les précautions nécessaires sont prises.

Lorsque la lame se coince ou lorsque vous interrompez une coupe pour une raison quelconque, relâchez la gâchette et maintenez la scie immobile dans le matériau jusqu'à ce que la lame se soit complètement arrêtée.

N'essayez jamais de retirer la scie de l'ouvrage ou de tirer la scie vers l'arrière lorsque la lame est en mouvement, sans quoi un effet de rebond pourrait se produire. Inspectez la scie et prenez les mesures qui s'imposent pour éliminer la cause du blocage de la lame.

Lorsque vous remettez une scie dont la lame est engagée dans un ouvrage en marche, centrez la lame de la scie sur le trait de coupe de manière que les dents de la scie ne soient pas engagées dans le matériau. Si une lame de scie se coince, elle risque de remonter ou de rebondir hors de l'ouvrage lorsque la scie est remise en marche.

Soutenez les grands panneaux pour minimiser les risques de pincement de la lame de la scie et de choc en retour. Les grands panneaux ont tendance à s'affaisser sous leur propre poids. Les supports doivent être placés sous le panneau des deux côtés, près de la ligne de coupe et près du bord du panneau.

N'utilisez jamais de lames émoussées ou endommagées. Les lames mal affûtées ou mal réglées produisent un trait de coupe étroit provoquant un frottement excessif, le coincement de la lame et un effet de rebond.

Les leviers de verrouillage de la profondeur de la lame et du réglage du biseau doivent être serrés et sécurisés avant de procéder à la coupe. Si le réglage de la lame change pendant la coupe, cela peut provoquer un coincement et un effet de rebond.

Faites particulièrement attention lorsque vous sciez des murs existants ou d'autres structures sans visibilité. La lame saillante risquerait de couper des objets pouvant causer un effet de rebond.

Fonction du dispositif de protection inférieur

Inspectez le dispositif de protection inférieur de la lame pour vous assurer qu'il se ferme complètement avant chaque utilisation. N'utilisez pas la scie si le dispositif de protection inférieur de la lame ne se déplace pas librement et ne se ferme pas instantanément. N'immobilisez jamais (que ce soit par une bride ou un fil quelconque) le dispositif de protection de la lame en position ouverte. Si vous avez laissé tomber la scie accidentellement, il se peut que le dispositif de protection inférieur soit tordu. Soulevez le dispositif de protection inférieur avec la poignée rétractable et assurez-vous qu'il bouge librement et ne touche pas la lame ou toute autre pièce, à tous les angles et à toutes les profondeurs de la coupe.

Vérifiez le fonctionnement du ressort du dispositif de protection inférieur. Si le dispositif de protection et le ressort ne fonctionnent pas correctement, ils doivent être réparés avant toute nouvelle utilisation. Le dispositif de protection inférieur risque de fonctionner lentement à cause de pièces endommagées, de dépôts de gomme ou d'une accumulation de débris.

Le dispositif de protection inférieur ne peut être rétracté manuellement que pour des coupes spéciales telles que les « coupes plongeantes » et les « coupes composées ». Soulevez le dispositif de protection inférieur par la poignée rétractable et, dès que la lame pénètre dans le matériau, le dispositif de protection inférieur doit être relâché. Pour toutes les autres opérations de sciage, le dispositif de protection inférieur doit pouvoir fonctionner automatiquement.





Vérifiez toujours que le dispositif de protection inférieur couvre la lame avant de poser la scie sur un banc ou sur le sol. Une lame sans protection et en roue libre fera reculer la scie, coupant tout ce qui est sur son passage. Soyez au courant du temps qui est nécessaire pour que la lame s'arrête après le relâchement de l'interrupteur.

SYMBOLES

Symboles de sécurité

L'objectif des symboles de sécurité est d'attirer votre attention sur les dangers potentiels. Vous devez examiner attentivement et bien comprendre les symboles de sécurité et les explications qui les accompagnent. Les symboles d'avertissement en tant que tels n'éliminent pas le danger. Les consignes et les avertissements qui y sont associés ne remplacent en aucun cas les mesures préventives adéquates.

⚠ AVERTISSEMENT Assurez-vous de lire et de comprendre toutes les consignes de sécurité présentées dans le présent guide d'utilisation, notamment toutes les consignes de sécurité indiquées par « **DANGER** », « **AVERTISSEMENT** » et « **MISE EN GARDE** » avant d'utiliser cet outil. Le fait de ne pas respecter toutes les consignes de sécurité ci-dessous peut causer un choc électrique, un incendie ou des blessures graves.

| | |
|---|--|
| Les définitions ci-dessous décrivent le degré de gravité pour chaque mot-indicateur. Veuillez lire ce guide et prêter attention à ces symboles. | |
|  | Voici le pictogramme d'alerte de sécurité. Il sert à vous indiquer les risques potentiels de blessures. Respectez toutes les consignes de sécurité associées à ce pictogramme pour éviter les risques de blessures ou de mort. |
|  | DANGER indique un danger imminent qui, s'il n'est pas évité, causera des blessures graves ou la mort. |
|  | AVERTISSEMENT indique un risque pouvant entraîner des blessures graves ou la mort s'il n'est pas prévenu. |
|  | MISE EN GARDE, utilisée avec le symbole d'alerte de sécurité, indique un risque potentiel qui, s'il n'est pas éliminé, provoquera des blessures mineures ou moyennement graves. |

Messages d'information et de prévention des dommages

Ces messages contiennent des renseignements importants à l'intention de l'utilisateur ainsi que des consignes à respecter. Le non-respect de celles-ci peut occasionner des dommages à l'équipement ou d'autres dommages matériels. Chaque message est précédé du mot « AVIS », comme dans l'exemple ci-dessous :









AVIS : Ne pas suivre ces consignes pourrait occasionner des dommages à l'équipement ou d'autres dommages matériels.





⚠ AVERTISSEMENT L'utilisation de tout outil électrique peut entraîner la projection de corps étrangers dans les yeux et ainsi causer des lésions oculaires graves. Lorsque vous utilisez un outil électrique, portez toujours des lunettes de sécurité pourvues d'écrans latéraux et d'un écran facial panoramique, au besoin. Nous recommandons le port d'un masque de sécurité panoramique par-dessus les lunettes ou de lunettes de sécurité standard avec écrans latéraux. Portez toujours des protecteurs oculaires conformes à la norme ANSI Z87.1.

SYMBOLES (SUITE)







IMPORTANT : Les symboles suivants peuvent figurer sur votre outil. Familiarisez-vous avec eux et apprenez leur signification. En comprenant ces symboles, vous serez en mesure de faire fonctionner cet outil de façon adéquate et sécuritaire.

| Symbole | Nom | Forme au long et explication |
|---|---|--|
| V | Volts | Tension |
| A | Ampères | Courant |
| Hz | Hertz | Fréquence (cycles par seconde) |
| W | Watt | Puissance |
| kg | Kilogrammes | Poids |
| min | Minutes | Durée |
| s | Secondes | Durée |
| Wh | Wattheures | Capacité de la pile |
| Ah | Ampères-heures | Capacité de la pile |
| ∅ | Diamètre | Taille des forets, des meules, etc. |
| n_0 | Vitesse à vide | Vitesse de rotation à vide |
| n | Vitesse nominale | Vitesse maximale atteignable |
| .../min | Nombre de tours ou mouvements de va-et-vient par minute (tr/min) | Tours, coups, vitesse périphérique, orbites, etc., par minute |
| O | Position d'arrêt | Vitesse nulle, couple nul... |
| 1,2,3,... I,II,III, | Réglages du sélecteur | Réglages de la vitesse, du couple ou de la position. Plus le nombre est élevé, plus la vitesse est grande. |
|  | Sélecteur à réglage continu avec mode d'arrêt | La vitesse augmente à partir du réglage 0 |
|  | Flèche | L'activation se fait dans le sens de la flèche |
|  | Courant alternatif (c.a.) | Type de courant ou caractéristique de courant |
|  | Courant continu (c.c.) | Type de courant ou caractéristique de courant |
|  | Courant alternatif ou continu (c.a./c.c.) | Type de courant ou caractéristique de courant |
|  | Outil de classe II | Désigne les outils de construction à double isolation |
|  | Mise à la terre de protection | Borne de mise à la terre |
|  | Label du programme de recyclage des piles au lithium-ion de la RBRC | Désigne le programme de recyclage des piles au lithium-ion |
|  | Lisez les instructions | Invite l'utilisateur à lire le manuel |

| Symbole | Nom | Forme au long et explication |
|--|--|---|
|  | Symbole du port de lunettes de sécurité | Alerte l'utilisateur pour lui demander de porter une protection des yeux. |
|  | Utilisez toujours les deux mains. | Alerte l'utilisateur pour lui demander de toujours tenir l'outil avec les deux mains. |
|  | N'utilisez pas le dispositif de protection pour les opérations de tronçonnage. | Alerte l'utilisateur pour lui demander de ne pas utiliser le dispositif de protection pour les opérations de tronçonnage. |

SYMBOLES (RENSEIGNEMENTS EN MATIÈRE D'HOMOLOGATION)

IMPORTANT: Certains des symboles suivants, qui fournissent des renseignements en matière d'homologation, peuvent figurer sur l'outil. Familiarisez-vous avec eux et apprenez leur signification. En comprenant ces symboles, vous serez en mesure de faire fonctionner cet outil de façon adéquate et sécuritaire.

| Symbole | Forme au long et explication |
|--|--|
|  | Ce symbole indique que cet outil est répertorié par Underwriters Laboratories. |
|  | Ce symbole indique que ce composant est reconnu par Underwriters Laboratories. |
|  | Ce symbole indique que cet outil est répertorié par Underwriters Laboratories et qu'il est conforme aux normes américaines et canadiennes. |
|  | Ce symbole indique que cet outil est répertorié par l'Association canadienne de normalisation. |
|  | Ce symbole indique que cet outil est répertorié par l'Association canadienne de normalisation et qu'il est conforme aux normes américaines et canadiennes. |
|  | Ce symbole indique que cet outil est répertorié par Intertek Testing et qu'il est conforme aux normes américaines et canadiennes. |

FAMILIARISEZ-VOUS AVEC VOTRE SCIE CIRCULAIRE

Scie circulaire sans balais

Fig. 1

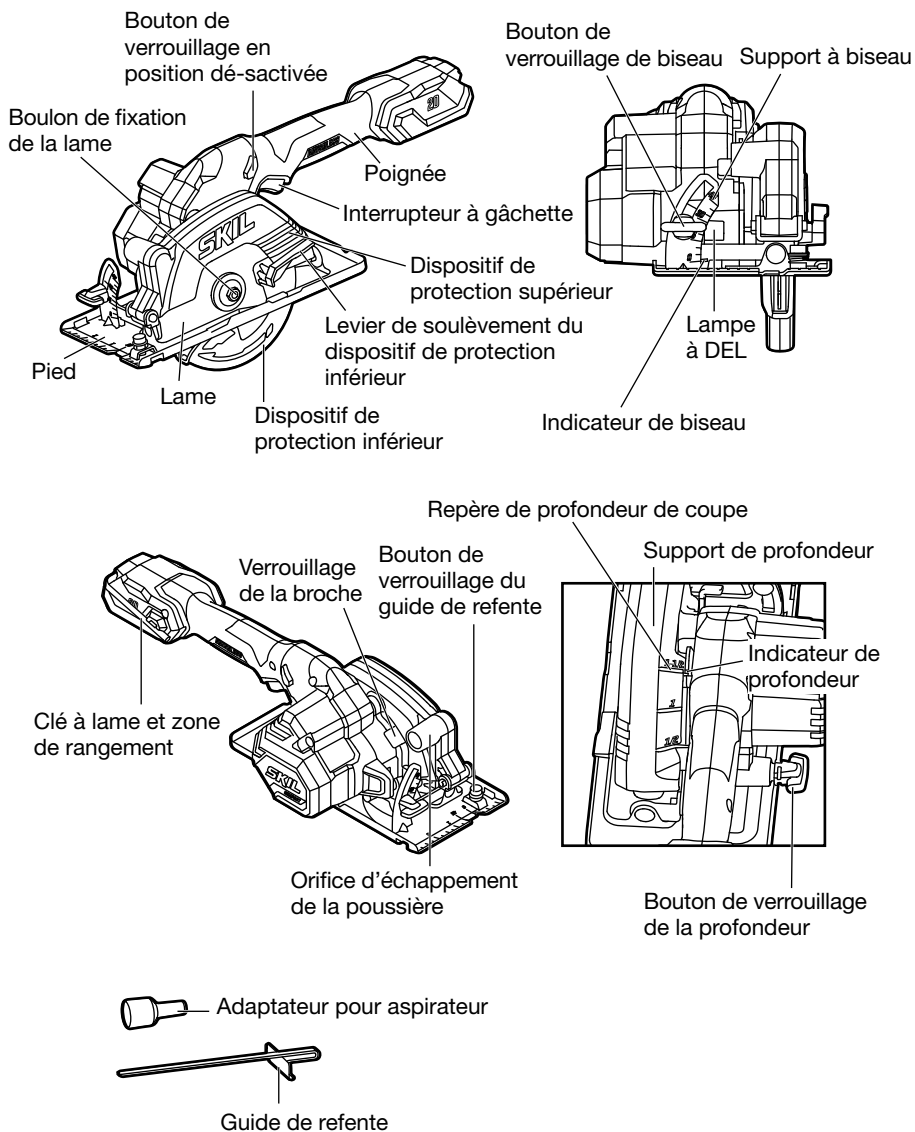

SPÉCIFICATIONS

| | |
|--|---------------------------|
| Tension nominale | 20 V c.c. |
| Vitesse à vide | 6 000 tr/min |
| Capacité de biseau | 0 – 45° |
| Diamètre de la lame | 115 mm / 4-1/2 po |
| Trou de l'arbre de la lame | 9,5 mm / 3/8 po |
| Profondeur de coupe max. à 90° (bois) | 39 mm / 1-1/2 po |
| Profondeur de coupe max. à un biseau de 45° (bois) | 25 mm / 1 po |
| Profondeur de coupe max. à 90° (carreaux en céramique) | 12,7 mm / 1/2 po |
| Température de fonctionnement recommandée | -10 – 40° C / 14 – 104° F |
| Température de stockage recommandée | 0 – 40° C / 32 – 104° F |

ASSEMBLAGE

⚠ AVERTISSEMENT Si certaines pièces sont endommagées ou manquantes, n'utilisez pas ce produit avant que ces pièces aient été remplacées. L'utilisation de ce produit avec des pièces endommagées ou manquantes pourrait causer des blessures graves.

⚠ AVERTISSEMENT Ne tentez pas de modifier cet outil ou de créer des accessoires qu'il n'est pas recommandé d'utiliser avec cet outil. Une telle altération ou modification constituerait une utilisation abusive et pourrait créer une situation dangereuse avec risque de blessures graves.

Attachement / détachement du bloc-piles (Fig. 2)

⚠ AVERTISSEMENT Détachez le bloc-piles de l'outil avant de procéder à son assemblage, à des réglages ou à des changements d'accessoires. De telles mesures de sécurité préventives réduisent le risque de démarrage accidentel de l'outil.

Pour attacher le bloc-piles :

Alignez les nervures surélevées du bloc-piles sur les rainures de l'outil, puis faites glisser le bloc-piles sur l'outil.

AVIS : Lorsque vous placez le bloc-piles sur l'outil, assurez-vous que les nervures surélevées sur le bloc-piles s'alignent sur les rainures à l'intérieur de l'outil et que le loquet de verrouillage se ferme correctement. Une fixation incorrecte du bloc-piles peut endommager des composants internes.

Pour détacher le bloc-piles :

Appuyez sur le bouton d'éjection du bloc-piles, qui est situé à l'avant du bloc-piles, pour éjecter le bloc-piles. Tirez sur le bloc-piles pour le faire sortir et retirez-le de l'outil.

⚠ AVERTISSEMENT Éteignez toujours l'outil avant d'attacher ou de détacher le bloc-piles.

Fig. 2

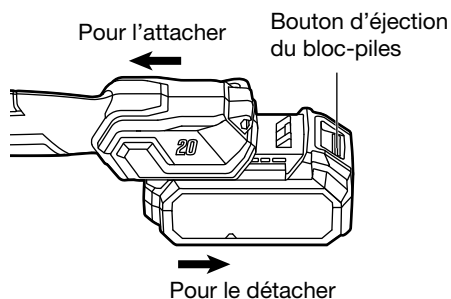

Attachement de la lame (Fig. 3)

⚠ AVERTISSEMENT Cet outil n'est conçu que pour couper du bois et des carreaux en céramique. N'utilisez que les lames de scie indiquées pour les opérations de coupe de bois ou de carreaux en céramique. N'utilisez pas de meules abrasives.

⚠ AVERTISSEMENT Utilisez seulement une lame de scie de 4-1/2 po conçue pour tourner à une vitesse de 6 000 tr/min ou plus. N'utilisez JAMAIS une lame tellement épaisse qu'elle empêche la rondelle extérieure de la lame de s'engager avec le côté plat de la broche. L'utilisation d'une lame qui n'est pas conçue pour cette scie pourrait causer des blessures graves et des dommages matériels.

⚠ AVERTISSEMENT Portez toujours des gants de protection lorsque vous manipulez une lame de scie. La lame peut blesser des mains non protégées.

a. Détachez le bloc-piles.

b. Appuyez sur le verrou de la broche et tournez le boulon de la lame avec la clé à lame fournie jusqu'à ce que le verrou s'enclenche. La broche est désormais verrouillée. Continuez à appuyer sur le bouton de verrouillage de la broche, tournez la clé à lame dans le sens des aiguilles d'une montre et retirez le boulon de fixation de la lame et la rondelle extérieure. Nettoyez toujours la broche, les rondelles ainsi que les dispositifs de protection du haut et du bas pour éliminer toutes les saletés et toute la sciure.

⚠ AVERTISSEMENT N'appuyez sur le bouton de verrouillage de la broche que lorsque l'outil est à l'arrêt.

c. Assurez-vous que les dents de la scie et la flèche sur la pointe de la lame sont orientées dans la même direction que la flèche située sur le dispositif de protection inférieur.

d. Rétractez le dispositif de protection inférieur en le poussant complètement vers le haut pour l'enfoncer dans le dispositif de protection supérieur. Tout en rétractant le dispositif de protection inférieur, vérifiez le fonctionnement et l'état du système de protection inférieur.

e. Faites glisser la lame dans la fente du pied et montez-la contre la rondelle intérieure de l'arbre. Assurez-vous que les surfaces de fixation des rondelles intérieure et extérieure sont bien au ras de la lame.

⚠ AVERTISSEMENT Assurez-vous que les surfaces de fixation des rondelles intérieure et extérieure sont parfaitement propres et font face à la lame.

f. Réinstallez la rondelle extérieure. Serrez d'abord le boulon de fixation de la lame à la main, puis serrez le boulon de 1/8 de tour (45°) avec la clé à lame (ceci assure le glissement de la lame de la scie lorsqu'elle rencontre une résistance excessive, réduisant ainsi la surcharge du moteur et l'effet de rebond de la scie).

AVIS : N'utilisez pas de lame à clé avec une poignée plus longue étant donné que cela risquerait de causer un serrage excessif du boulon de fixation de la lame.

Fig. 3

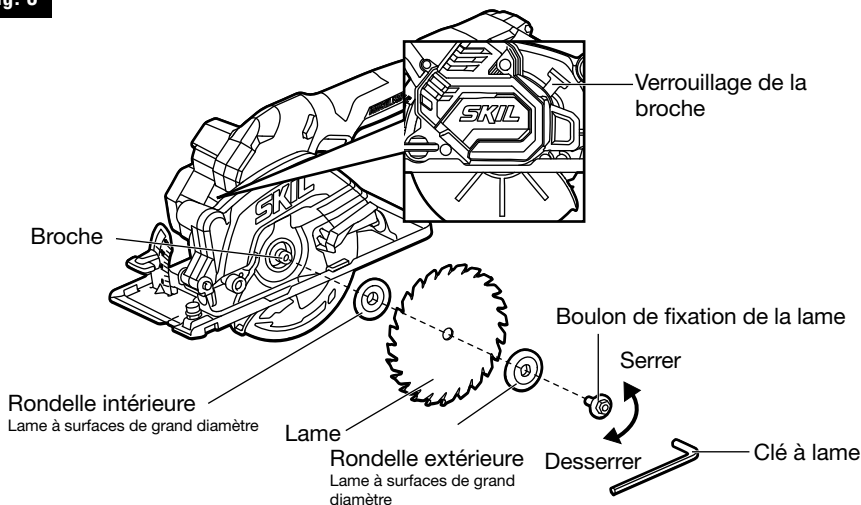

RÉGLAGES

⚠ AVERTISSEMENT Détachez le bloc-piles de l'outil avant de procéder à son assemblage, à des réglages ou à des changements d'accessoires. De telles mesures de sécurité préventives réduisent le risque de démarrage accidentel de l'outil.

Réglage de la profondeur de coupe (Fig. 4a & 4b)

Votre outil est équipé d'un bouton de réglage de la profondeur de coupe, situé à côté du carter du moteur. Pour régler la profondeur de coupe :

- Détachez le bloc-piles de la scie circulaire.
- Desserrez le bouton de verrouillage de la profondeur (Fig. 4a).
- Maintenez le pied de la scie à plat contre le bord de la pièce à usiner, et utilisez la poignée pour lever ou abaisser la scie. Alignez l'indicateur de profondeur sur le repère de profondeur de coupe désirée figurant sur le dispositif de protection supérieur, et serrez le bouton (Fig. 4a).

AVIS : Vérifiez la profondeur désirée. Il ne faut pas dépasser une longueur de dent de la lame en dessous du bois à couper pour minimiser les éclats sur le côté supérieur (Fig. 4b).

⚠ AVERTISSEMENT Réglez la profondeur de coupe de manière à ce qu'une dent au maximum soit visible au-dessous de la pièce à usiner.

Une exposition excessive de la lame audessous de la pièce pourrait entraîner des blessures corporelles et/ou des dommages matériels.

- Serrez le bouton de verrouillage de la profondeur.

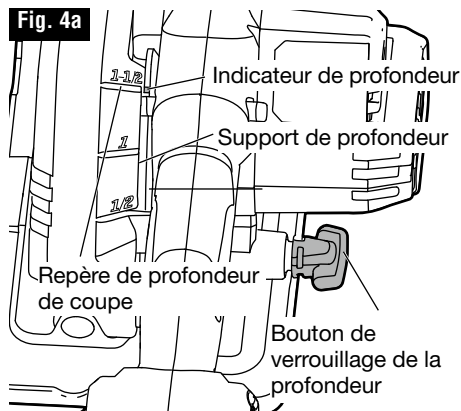
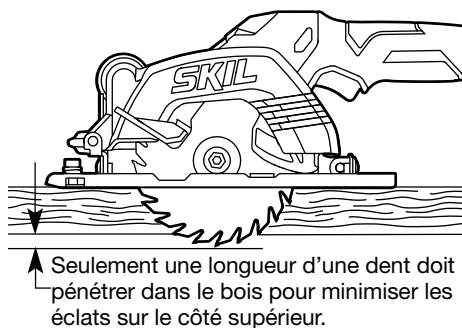
Fig. 4a**Fig. 4b**

Réglage du biseau (Fig. 5)

- Détachez le bloc-piles de la scie circulaire.
- Desserrez le bouton de verrouillage du biseau à l'avant de la scie. Inclinez le pied de la scie et alignez l'indicateur de biseau sur l'angle souhaité sur le support à biseau, puis serrez le bouton de réglage du biseau. Le pied peut être ajusté jusqu'à 45°.

⚠ AVERTISSEMENT En raison de l'augmentation de l'engagement de la lame dans l'ouvrage et de la stabilité diminuée du pied, un blocage de la lame peut se produire. Maintenez la scie stable et le pied fermement sur l'ouvrage.

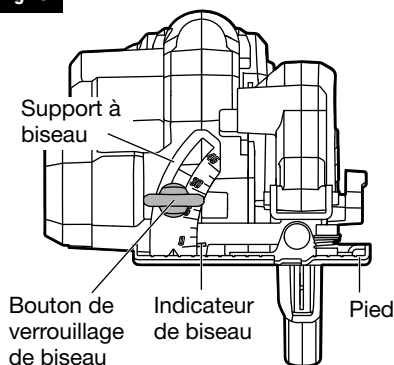
Fig. 5

Guide de trait de coupe (Fig. 6)

Pour une coupe à 0°, utilisez l'encoche sur la gauche dans le pied afin de vous guider. Pour les coupes en biseau à 45°, utilisez l'encoche sur la droite. L'encoche du guide de coupe indiquera un trait de coupe approximatif. Faites des coupes d'essai dans des rebuts de bois de sciage afin de vérifier le trait de coupe réel. Ceci sera utile en raison de la variété des types différents de lames et d'épaisseurs disponibles.

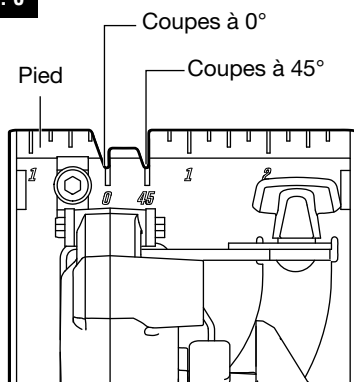
Fig. 6

Orifice d'échappement de la poussière (Fig. 7)

L'orifice d'évacuation de la poussière nécessite l'adaptateur d'aspiration fourni pour le raccordement aux tuyaux d'aspirateur/ d'extracteur de poussière de 32 mm / 1-1/4 po de diamètre.

Maintenez la scie connectée à un aspirateur/un extracteur de poussière pendant l'utilisation de l'outil afin de minimiser la quantité de poussière produite par la scie sur la pièce à usiner et autour de celle-ci. L'extracteur de poussière ou l'aspirateur doit être adapté au type de poussière qui sera créée par le sciage de la pièce.

Fig. 7

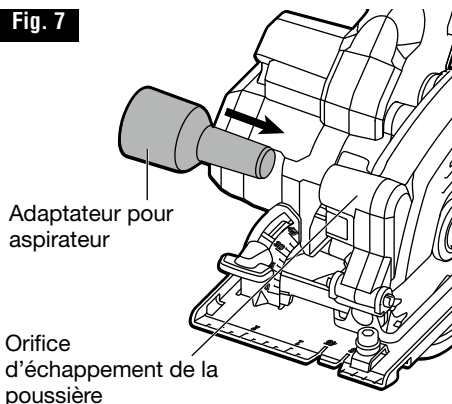

Adaptateur pour aspirateur

Orifice d'échappement de la poussière

⚠ AVERTISSEMENT Ne laissez jamais un tuyau d'aspirateur interférer avec le dispositif de protection du bas ou avec l'opération de coupe.

INSTRUCTIONS POUR L'UTILISATION

⚠ AVERTISSEMENT Pour réduire les risques d'incendie, de blessures et de dommages au produit dus à un court-circuit, ne plongez jamais votre outil, le bloc-piles ou le chargeur dans un liquide ou ne laissez pas de liquide s'écouler à l'intérieur de ceux-ci. Des liquides corrosifs ou conducteurs tels que l'eau de mer, certains produits chimiques industriels, l'eau de Javel ou des produits contenant de l'eau de Javel, etc. peuvent causer un court-circuit.

Cette scie circulaire sans fil ne doit être utilisée qu'avec les blocs-piles et les chargeurs indiqués ci-dessous :

| Bloc-piles | | | | | Bloc-piles | |
|------------------|------------------|------------------|------------------|------------------|--------------------|--------------------|
| 2Ah | 2Ah | 2.5Ah | 4Ah | 5Ah | | |
| SKIL BY519701 | SKIL BY519702 | SKIL BY519703 | SKIL BY519601 | SKIL BY519603 | SKIL SC535801 | SKIL QC536001 |
| | | | | | SKIL QC5359B-02 | SKIL SC5358B-02 |

AVIS : Veuillez vous référer aux modes d'emploi du bloc-piles et du chargeur pour plus d'informations sur le fonctionnement.

Interrupteur à gâchette et bouton de verrouillage en position désactivée (Fig. 8)

Appuyez sur le bouton de verrouillage en position désactivée avec votre pouce et maintenez-le enfoncé, puis comprimez l'interrupteur à gâchette avec votre doigt pour faire démarrer l'outil. Relâchez le bouton de verrouillage en position désactivée et continuez à comprimer la gâchette de l'interrupteur pour assurer un fonctionnement ininterrompu.

Pour arrêter l'outil, relâchez l'interrupteur à gâchette (qui est à ressort) et il retournera automatiquement dans la position d'arrêt.

Votre scie doit fonctionner à plein régime AVANT que vous ne commenciez à couper, et elle ne doit être mise hors tension qu'APRÈS avoir terminé la coupe. Pour prolonger la durée de vie de l'interrupteur, n'alternez pas entre l'activation et la désactivation de la scie au moyen de l'interrupteur pendant que vous êtes en train de faire une coupe.

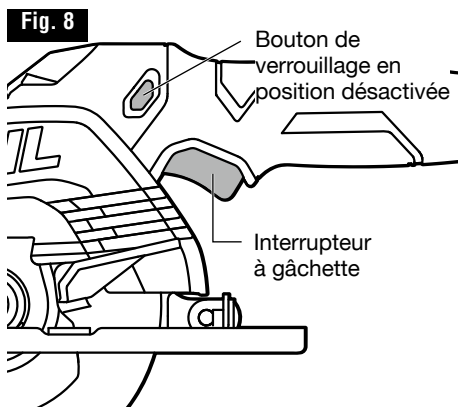

Lampe à DEL (Fig. 9)

Votre outil est pourvu d'une lampe à DEL, qui est située sur le dispositif de protection supérieur. Cette lampe fournit une lumière supplémentaire sur la lame de scie et la surface de la pièce à usiner pour permettre une utilisation dans des zones faiblement éclairées.

La lampe à DEL s'allume automatiquement lorsque l'outil commence à fonctionner. Elle s'éteindra environ 10 secondes après le relâchement de l'interrupteur à gâchette.

REMARQUE : Si l'outil et/ou le bloc-piles sont surchargés ou trop chauds, les capteurs internes éteindront automatiquement l'outil, et la lampe à DEL clignotera rapidement.

Reposez l'outil pendant un moment ou placez l'outil et les bloc-piles séparément sous un flux d'air pour le refroidissement.

La lampe à DEL clignotera plus lentement pour indiquer que le niveau de charge du bloc-piles est bas. Rechargez le bloc-piles.

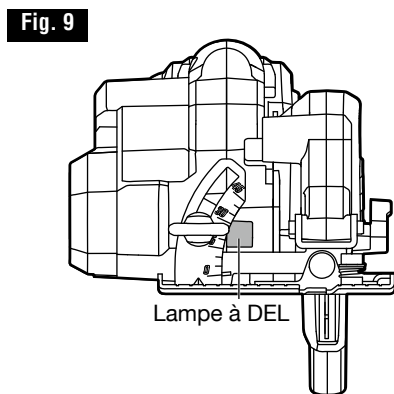

Utilisation prévue

Cet outil est conçu pour toutes les applications de coupe du bois et de carreaux en céramique : coupes générales, coupes transversales, coupes longitudinales et coupes en plongée. N'utilisez l'outil qu'avec du bois, des matériaux similaires au bois ou des carreaux en céramique.

AVIS : Cet outil n'est pas conçu pour couper du métal ou de la maçonnerie. La poussière et les copeaux produits par de tels matériaux auront un impact sur le fonctionnement du dispositif de protection inférieur.

⚠ AVERTISSEMENT Choisissez la bonne lame pour le matériau que vous allez couper. N'utilisez pas de meules abrasives avec des scies circulaires. La poussière abrasive peut empêcher le dispositif de protection inférieur de fonctionner correctement.

⚠ AVERTISSEMENT

Cet outil n'est pas approprié pour une coupe humide.

Coupes générales

⚠ AVERTISSEMENT

Assurez-vous toujours qu'aucune de vos mains n'interfère avec le mouvement libre du dispositif de protection inférieur.

⚠ AVERTISSEMENT

Ne forcez pas l'outil ; appliquez une pression légère et continue afin d'éviter la surchauffe des pointes de la lame.

⚠ AVERTISSEMENT

Après avoir fini une coupe et relâché la gâchette de l'interrupteur, tenez compte du temps nécessaire pour que la lame s'arrête complètement après que vous aurez relâché la gâchette. Ne laissez pas la scie frôler votre jambe ou votre côté ; comme le dispositif de protection inférieur est rétractable, elle pourrait s'accrocher à vos vêtements et exposer la lame. Il faut être au courant des expositions nécessaires de la lame qui existent autour des dispositifs de protection supérieur et inférieur.

Maintenez une prise ferme sur la scie, et positionnez vos bras de façon à pouvoir résister aux forces de l'effet de rebond. Placez votre corps de l'un quelconque des côtés de la lame, mais pas de manière qu'il soit aligné sur la trajectoire de la lame.

Pour reprendre la coupe après une interruption, appuyez sur le bouton de verrouillage en position désactivée, appuyez sur la gâchette et laissez la lame atteindre sa vitesse maximale, puis revenez lentement dans la coupe et reprenez la coupe.

En cas de coupe contre le grain, les fibres du bois ont tendance à se déchirer et à se soulever. Si vous faites avancer la scie lentement, vous minimiserez cet effet. Pour une coupe de finition, une lame de coupe transversale ou une lame à ongle est recommandée.

Pour réduire au minimum les éclats du bon côté du matériau à couper, orientez le bon côté vers le bas.

Coupes en plongée (Fig. 10)

- Détachez le bloc-piles de la scie circulaire.
- Ajustez la profondeur de coupe en fonction de l'épaisseur du matériau à couper.
- Attachez le bloc-piles.
- Tenez la poignée de la scie d'une main, inclinez la scie vers l'avant et faites reposer la partie avant de la plaque d'assise sur le matériau à couper. Alignez l'encoche du guide de coupe sur la ligne que vous avez tracée. Utilisez le levier de levage du dispositif de protection inférieur pour le relever.
- Positionnez la scie de telle façon que la lame dépasse tout juste de la surface du matériau à couper. Démarrez la scie et, une fois qu'elle a atteint sa vitesse maximale, utilisez le bord avant du pied comme point d'articulation pour abaisser progressivement l'extrémité arrière de la scie.
- Relâchez le levier de levage du dispositif de protection inférieure dès que la lame s'engage dans la pièce à usiner.
- Une fois que le pied de la scie repose à plat sur la surface à couper, poursuivez la coupe vers l'avant jusqu'à la fin de la coupe.

Fig. 10

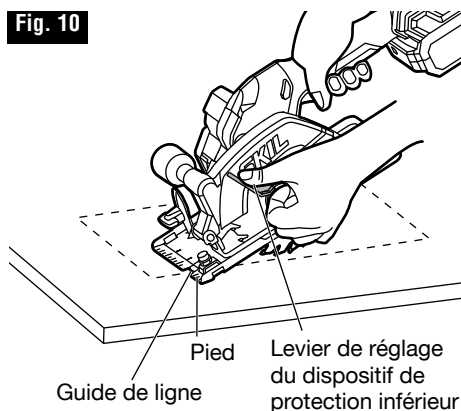

⚠ AVERTISSEMENT

Laissez la lame s'arrêter complètement avant de soulever la scie du lieu de la coupe. Par ailleurs, ne tirez jamais la scie vers l'arrière, car la lame sortira du matériau et un **EFFET DE REBOND** se produira.

- h. Retournez la scie et terminez la coupe de la manière habituelle, en sciant vers l'avant. Si les coins de votre coupe en plongé ne sont pas complètement coupés, utilisez une scie sauteuse ou une scie à main pour finir les coins.

Découpe de grandes feuilles (Fig. 11)

Les grandes feuilles et les longues planches peuvent s'affaisser ou se plier, selon le support. Si vous essayez de couper sans mettre la pièce à niveau et sans la soutenir correctement, la lame aura tendance à se coincer, ce qui provoquera un **CHOC EN RETOUR** et une charge supplémentaire sur le moteur.

Soutenez le panneau ou la planche près du trait de coupe. Veillez à régler la profondeur de coupe de manière à ne couper que la feuille ou le panneau, et non la table ou l'établi qui le supporte. Les supports 2x4 utilisés pour soulever et soutenir la pièce à usiner doivent être positionnés de manière à ce que les côtés larges soutiennent cette pièce et reposent sur la table ou sur l'établi. Ne soutenez pas la pièce à usiner en utilisant ses côtés étroits, car il s'agit d'un arrangement instable. Si la feuille ou la planche à découper est trop grande pour une table ou un établi, utilisez les supports de soutien 2x4 sur le sol et fixez-les en place.

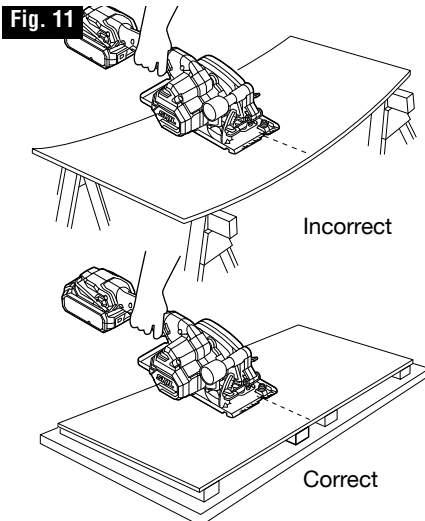

Coupes en long (Fig. 12)

La lame polyvalente fournie avec votre scie peut être utilisée à la fois pour les coupes transversales et pour les coupes en long. Les coupes en long se font dans le sens du grain du bois. Les coupes en long sont faciles à exécuter avec le guide de refente inclus.

Pour attacher le guide de refente, il faut insérer le guide à travers les fentes dans le pied jusqu'à la largeur désirée, comme illustré, et il faut ensuite le sécuriser avec la vis de serrage du guide de refente au moyen de la clé à lame.

Fig. 12

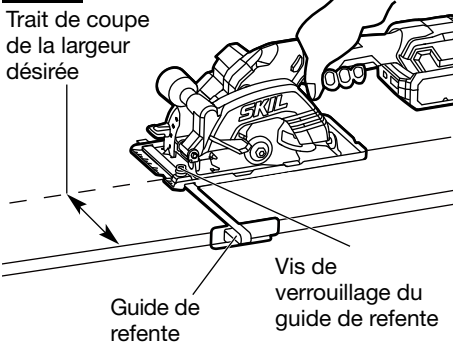

⚠ AVERTISSEMENT

Veillez à ce que le guide de

refente n'affecte pas le libre mouvement du dispositif de protection inférieur et de la lame de la scie. Tout contact du guide de refente avec le dispositif de protection inférieur ou la lame de la scie pourrait causer des blessures graves ou des dommages matériels.

Guide pour la coupe de planches en long (Fig. 13)

Lors de la découpe en long de grandes feuilles, le guide de refente peut ne pas permettre la largeur de coupe souhaitée.

Fixez ou clouez un morceau de bois droit de 25 mm / 1 po sur la feuille pour servir de guide. Utilisez le côté droit du pied contre le guide de la planche.

⚠ AVERTISSEMENT Veillez à ce que les brides de fixation n'affectent pas le libre mouvement de la lame de la scie.

Fig. 13

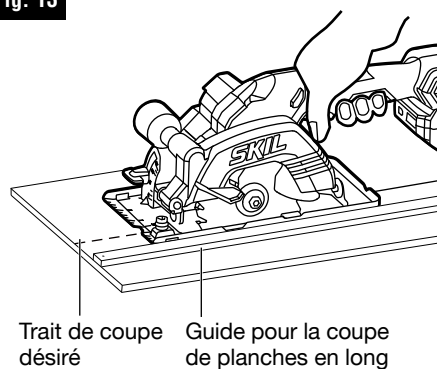

MAINTENANCE

⚠ AVERTISSEMENT Pour éviter des blessures graves, retirez toujours le bloc-piles de l'outil lorsque vous le nettoyez ou quand vous effectuez des travaux de maintenance.

Service après-vente

⚠ AVERTISSEMENT Une maintenance préventive effectuée par une personne non autorisée pourrait entraîner un placement incorrect de fils et de composants internes, ce qui pourrait être très dangereux. Nous recommandons que toutes les opérations de maintenance de cet outil soient effectuées par un centre de service après-vente usine SKIL ou par un poste de service agréé par SKIL.

Maintenance générale

⚠ AVERTISSEMENT Lors de toute réparation, n'utilisez que des pièces de rechange identiques. L'utilisation de toutes autres pièces de rechange pourrait créer un danger ou endommager le produit.

Inspectez périodiquement l'intégralité du produit pour vous assurer qu'il n'y a pas de pièces endommagées, manquantes ou desserrées comme des vis, des écrous, des boulons, des capuchons, etc. Serrez à fond tous les dispositifs de fixation et capuchons, et ne vous servez pas de ce produit avant que toutes les pièces manquantes ou endommagées aient été remplacées. Veuillez contacter le service à la clientèle ou un centre de service après-vente agréé pour obtenir de l'assistance.

Nettoyage

La façon la plus efficace de nettoyer l'outil est en utilisant un jet d'air comprimé sec.

⚠ AVERTISSEMENT Portez toujours des lunettes de sécurité lorsque vous nettoyez des outils avec de l'air comprimé. Le dispositif de protection, les ouvertures de ventilation et les leviers des interrupteurs doivent être gardés propres et ne doivent être obstrués par aucun corps étranger. Ne tentez pas de les nettoyer en insérant des objets pointus à travers les ouvertures.

⚠ AVERTISSEMENT Certains agents de nettoyage et solvants peuvent endommager les pièces en plastique. Citons notamment : l'essence, le tétrachlorure de carbone, les solvants de nettoyage chlorés, l'ammoniac et les détergents ménagers contenant de l'ammoniac.

Stockage

Rangez l'outil à l'intérieur, à un endroit qui est hors de portée des enfants. Conservez-le à distance des agents corrosifs.

Entretien des lames

Les lames s'éroussent au bout d'un certain temps, même en conséquence de la coupe de bois ordinaire. Si vous constatez que vous devez forcer la scie vers l'avant pour couper au lieu d'avoir simplement à la guider pendant la coupe, cela signifie probablement que la lame est émoussée ou enduite de poix végétale.

Lorsque vous voulez nettoyer la lame pour en retirer la gomme et la poix végétale, détachez d'abord le bloc-piles et retirez la lame.

Rappelez-vous que les lames sont conçues pour couper ; manipulez-les donc avec précaution. Portez des gants et essuyez la lame avec du kérosène ou un solvant similaire pour en détacher la gomme et la poix végétale.

Sauf si vous avez de l'expérience dans l'affûtage des lames, nous vous recommandons de ne pas essayer.

RECHERCHE DE LA CAUSE DES PROBLÈMES

| Problème | Cause | Remède |
|---|--|---|
| L'outil ne démarre pas. | <ol style="list-style-type: none"> 1. Le bloc-pile est complètement déchargé. 2. Le bloc-piles n'a pas été installé correctement. 3. L'interrupteur est grillé. | <ol style="list-style-type: none"> 1. Chargez le bloc-piles. 2. Confirmez que le bloc-piles est attaché correctement à l'outil. 3. Faites remplacer l'interrupteur par un poste ou un centre de réparation agréé de SKIL. |
| La lame ne tourne pas à la vitesse normale. | <ol style="list-style-type: none"> 1. Piles presque déchargées. | <ol style="list-style-type: none"> 1. Rechargez le bloc-piles ou utilisez un bloc-piles complètement chargé. |
| Vibrations excessives. | <ol style="list-style-type: none"> 1. La lame est déséquilibrée. 2. L'ouvrage n'est pas sécurisé ou n'est pas suffisamment soutenu. | <ol style="list-style-type: none"> 1. Jetez la lame et utilisez une autre lame. 2. Sécurisez ou soutenez l'ouvrage de façon appropriée en suivant les instructions de ce mode d'emploi. |
| La lame ne suit pas une ligne droite. | <ol style="list-style-type: none"> 1. Les dents de la lame sont émoussées. 2. Le pied n'est pas aligné ou est tordu. 3. La lame est tordue. | <ol style="list-style-type: none"> 1. Utilisez une lame neuve. 2. Faites réparer l'outil par un centre de service client ou de service après-vente SKIL agréé. 3. Utilisez une lame neuve. |
| La scie se coince ou surchauffe en coupant, et le moteur cale lors de coupes en long. | <ol style="list-style-type: none"> 1. Lame émoussée avec dents incorrectes. 2. La lame se coince. 3. Soutien inapproprié de l'ouvrage. | <ol style="list-style-type: none"> 1. Jetez la lame et utilisez une autre lame. 2. Remontez la lame et serrez les rondelles en suivant les instructions de ce mode d'emploi. 3. Sécurisez ou soutenez l'ouvrage de façon appropriée en suivant les instructions de ce mode d'emploi. |
| La scie fonctionne mais ne coupe pas l'ouvrage. | <ol style="list-style-type: none"> 1. La lame dérape. | <ol style="list-style-type: none"> 1. Remontez la lame et serrez les rondelles en suivant les instructions de ce mode d'emploi. |

GARANTIE LIMITÉE DE L'OUTIL SKIL

GARANTIE LIMITÉE DE 5 ANS

Chervon North America, Inc. (le « vendeur ») garantit à l'acheteur initial seulement que tous les OUTILS SKIL destinés à un usage résidentiel seront exempts de défauts de matériaux ou de fabrication pour une période de cinq ans à compter de la date d'achat si l'acheteur initial enregistre l'article dans les 30 jours suivant la date d'achat. LES PILES ET LES CHARGEURS sont garantis pour une période de 2 ans. L'enregistrement de l'article peut être effectué en ligne au www.Registermyskil.com. De plus, nous recommandons aux acheteurs initiaux de conserver leur reçu comme preuve d'achat. LA PÉRIODE DE GARANTIE DE CINQ ANS SUR LES OUTILS EST CONDITIONNELLE À L'ENREGISTREMENT DE L'ARTICLE DANS LES 30 JOURS SUIVANT LA DATE D'ACHAT. Si les acheteurs initiaux n'enregistrent pas leur article dans le délai prévu, la garantie limitée sur les outils électriques susmentionnée ne s'appliquera que pour une période de trois ans. Toutes les piles et tous les chargeurs demeureront couverts par la garantie limitée de deux ans.

Nonobstant les dispositions précédentes, si un outil SKIL destiné à un usage résidentiel est utilisé à des fins industrielles, professionnelles ou commerciales, la garantie susmentionnée ne s'appliquera que pour une période de quatre-vingt-dix (90) jours, que l'article ait été enregistré ou non.

LA SEULE OBLIGATION DU VENDEUR ET VOTRE RECOURS EXCLUSIF au titre de cette garantie limitée et, dans les limites permises par la loi, de toute garantie ou condition prévue par la loi, est la réparation ou le remplacement, sans frais, des pièces qui présentent un défaut matériel ou de fabrication, qui n'ont pas fait l'objet d'un usage abusif ou inapproprié et qui n'ont pas été réparées par des personnes autres que le vendeur ou un technicien d'un centre de service autorisé. Pour effectuer une réclamation au titre de la présente garantie limitée, vous devez retourner, port payé, l'article en entier à un centre de service de l'usine de SKIL ou à un centre de service autorisé. Pour communiquer avec un centre de service autorisé de SKIL Power Tools, veuillez visiter le www.Registermyskil.com ou composer le 1 877 SKIL-999 (1 877 754-5999).

CETTE GARANTIE LIMITÉE NE S'APPLIQUE PAS AUX ACCESSOIRES TELS QUE LES LAMES DE SCIE CIRCULAIRE, LES FORETS, LES FRAISES À TOUPIE, LES LAMES DE SCIE SAUTEUSE, LES COURROIS DE PONÇAGE, LES MEULES ET LES AUTRES ACCESSOIRES CONNEXES.

TOUTE GARANTIE IMPLICITE APPLICABLE À UN ARTICLE EST LIMITÉE À UNE DURÉE ÉGALE À LA DURÉE DES GARANTIES EXPRESSES APPLICABLES À UN TEL ARTICLE, COMME IL EST INDIQUÉ AU PREMIER PARAGRAPHE DE CETTE GARANTIE. CERTAINS ÉTATS DES ÉTATS-UNIS ET CERTAINES PROVINCES DU CANADA NE PERMETTENT PAS DE LIMITATIONS QUANT À LA DURÉE DES GARANTIES IMPLICITES, DE SORTE QUE LES LIMITATIONS INDIQUÉES CI-DESSUS PEUVENT NE PAS S'APPLIQUER À VOUS.

LE VENDEUR NE SERA EN AUCUN CAS TENU RESPONSABLE DES DOMMAGES ACCESSOIRES OU CONSÉCUTIFS (Y COMPRIS, SANS TOUTEFOIS S'Y LIMITER, DES PERTES DE PROFIT) RÉSULTANT DE LA VENTE OU DE L'USAGE DE CET ARTICLE. CERTAINS ÉTATS DES ÉTATS-UNIS ET CERTAINES PROVINCES DU CANADA NE PERMETTENT PAS L'EXCLUSION OU LA LIMITATION DES DOMMAGES ACCESSOIRES OU CONSÉCUTIFS, DE SORTE QUE LA LIMITATION OU L'EXCLUSION SUSMENTIONNÉE POURRAIT NE PAS S'APPLIQUER À VOUS.

CETTE GARANTIE LIMITÉE VOUS CONFÈRE DES DROITS PRÉCIS. IL EST POSSIBLE QUE VOUS DISPOSIEZ ÉGALEMENT D'AUTRES DROITS, QUI VARIENT D'UN ÉTAT, D'UNE PROVINCE OU D'UN PAYS À L'AUTRE.

CETTE GARANTIE LIMITÉE S'APPLIQUE UNIQUEMENT AUX ARTICLES VENDUS AUX ÉTATS-UNIS D'AMÉRIQUE, AU CANADA ET À L'ÉTAT LIBRE DE PORTO RICO. POUR CONNAÎTRE LA COUVERTURE DE LA GARANTIE DANS D'AUTRES PAYS, VEUILLEZ COMMUNIQUER AVEC VOTRE DÉTAILLANT OU IMPORTATEUR SKIL LOCAL.

ÍNDICE

| | |
|--|-------|
| Advertencias generales de seguridad para herramientas eléctricas . . . | 49-51 |
| Instrucciones de seguridad para sierras circulares | 51-53 |
| Símbolos | 54-57 |
| Familiarícese con su sierra circular | 58 |
| Especificaciones | 59 |
| Ensamblaje. | 60-61 |
| Ajustes | 62-63 |
| Instrucciones de utilización | 64-68 |
| Mantenimiento | 69 |
| Resolución de problemas. | 70 |
| Garantía Limitada de Herramientas Inalámbricas SKIL. | 71 |

ADVERTENCIA

- Parte del polvo causado por el lijado eléctrico, el serruchado, la trituración, el taladrado y otras actividades de construcción contiene sustancias químicas reconocidas por el estado de California como causantes de cáncer, defectos congénitos u otros daños en el aparato reproductivo. Algunos ejemplos de estos productos químicos son:
 - Plomo de pinturas a base de plomo.
 - Sílice cristalina de ladrillos, cemento y otros productos de mampostería.
 - Arsénico y cromo de madera tratada con químicos.
- El riesgo que corre debido a la exposición a estos químicos varía según la frecuencia con que realiza este tipo de trabajo. Para reducir la exposición a estos productos químicos:
 - Trabaje en un área bien ventilada.
 - Trabaje con equipo de seguridad aprobado, como las mascarillas antipolvo especialmente diseñadas para filtrar partículas microscópicas.
 - Evite estar en contacto prolongado con el polvo provocado por el lijado, el aserrado, la trituración y el taladrado, y otras actividades de construcción. Use ropa protectora y lave todas las áreas expuestas del cuerpo con agua y jabón. Si se le introduce polvo en la boca o en los ojos, o le queda sobre la piel, puede fomentar la absorción de químicos dañinos.

ADVERTENCIAS GENERALES DE SEGURIDAD PARA HERRAMIENTAS ELÉCTRICAS

⚠️ ADVERTENCIA Lea todas las advertencias, las instrucciones, las ilustraciones y las especificaciones de seguridad que se proporcionan junto con esta herramienta eléctrica. El incumplimiento de todas estas instrucciones podría provocar descargas eléctricas, incendio o lesiones graves.

GUARDE TODAS LAS ADVERTENCIAS Y LAS INSTRUCCIONES PARA CONSULTAR EN EL FUTURO.

El término "herramienta eléctrica" que aparece en las advertencias hace referencia a la herramienta eléctrica que se conecta a la línea principal (con cable) o a la herramienta eléctrica que funciona a batería (inalámbrica).

Seguridad en el área de trabajo

Mantenga el área de trabajo limpia y bien iluminada. Las áreas desordenadas u oscuras aumentan las posibilidades de accidentes.

No utilice herramientas eléctricas en atmósferas donde exista riesgo de explosión, como por ejemplo, en presencia de líquidos, gases o polvo inflamables. Las herramientas eléctricas producen chispas que podrían encender el polvo o los gases.

Mantenga a los niños y a las personas que se encuentran cerca alejados mientras utiliza una herramienta eléctrica. Las distracciones pueden hacerle perder el control.

Seguridad eléctrica

Los enchufes de las herramientas eléctricas deben encajar en el tomacorriente. No modifique el enchufe de ninguna manera. No utilice ningún enchufe adaptador con herramientas eléctricas con puesta a tierra. Los enchufes sin modificaciones y que encajan en los tomacorrientes reducen el riesgo de descarga eléctrica.

Evite mantener contacto con superficies con puesta a tierra, tales como tuberías, radiadores, estufas o refrigeradores. También puede sufrir una descarga eléctrica si su cuerpo está en contacto con la tierra.

No exponga las herramientas eléctricas a la lluvia o a condiciones de humedad. Si ingresa agua en una herramienta eléctrica, el riesgo de descarga eléctrica aumentará.

No maltrate el cable. Nunca use el cable para transportar, jalar ni desenchufar la herramienta eléctrica. Mantenga el cable alejado del calor, el aceite, los bordes filosos o las piezas en movimiento. Los cables dañados o enredados aumentan el riesgo de sufrir una descarga eléctrica.

Si utiliza una herramienta eléctrica en exteriores, use un cable de extensión que sea adecuado para exteriores. Usar un cable apto para exteriores reduce el riesgo de sufrir una descarga eléctrica.

Si debe utilizar una herramienta eléctrica en un área húmeda, use un suministro protegido con un interruptor de circuito de falla de puesta a tierra (GFCI). Usar un interruptor GFCI disminuye el riesgo de sufrir una descarga eléctrica.

Seguridad personal

Manténgase alerta, preste atención a lo que hace y use el sentido común cuando maneje una herramienta eléctrica. No utilice una herramienta eléctrica si está cansado o bajo los efectos de drogas, alcohol o medicamentos. Un momento de desatención mientras opera herramientas eléctricas puede provocar lesiones personales graves.

Use un equipo de protección personal. Use siempre lentes de protección. Los equipos de protección, como mascarillas antipolvo, zapatos de seguridad antideslizantes, cascos protectores o protección auditiva, utilizados para las condiciones adecuadas, disminuyen el riesgo de lesiones personales.

Evite un arranque accidental. Asegúrese de que el interruptor esté en la posición de apagado antes de conectar la herramienta a la fuente de alimentación o al paquete de baterías, o antes de levantarla o transportarla. Transportar herramientas eléctricas con el dedo en el interruptor o enchufar herramientas eléctricas que tienen el interruptor encendido aumenta las posibilidades de sufrir accidentes.

Retire todas las llaves de ajuste o llaves inglesas antes de encender la herramienta eléctrica. Si se deja una llave inglesa o una llave conectada a una pieza giratoria de la herramienta eléctrica, se podrían producir lesiones personales.

No se extienda demasiado. Mantenga una postura y un equilibrio adecuados en todo momento. Esto permite controlar mejor la herramienta eléctrica en situaciones inesperadas.

Use ropa adecuada. No use ropa holgada ni joyas. Mantenga el cabello, la ropa y los guantes lejos de las piezas en movimiento. La ropa holgada, las joyas o el cabello largo pueden quedar atrapados en las piezas en movimiento.

Si se proporcionan dispositivos para la conexión de complementos de extracción y recolección de polvo, asegúrese de que estén bien conectados y se usen correctamente. La recolección de polvo puede disminuir los peligros relacionados con el polvo.

No permita que la familiaridad obtenida por el uso frecuente de las herramientas lo haga olvidar los principios de seguridad de las herramientas. Un descuido puede ocasionar una lesión grave en cuestión de segundos.

Uso y cuidado de las herramientas eléctricas

No fuerce la herramienta eléctrica. Utilice la herramienta eléctrica adecuada para la tarea. La herramienta eléctrica adecuada realizará un trabajo más seguro y de mejor calidad al ritmo para el que se diseñó.

No utilice la herramienta eléctrica si no la puede encender o apagar con el interruptor. Todas las herramientas eléctricas que no se pueden controlar con el interruptor son peligrosas y se deben reparar.

Desconecte el enchufe de la fuente de alimentación o retire el paquete de baterías, si es posible, de la herramienta eléctrica antes de hacer ajustes, cambiar accesorios o almacenarla. Este tipo de medidas de seguridad preventivas reducen el riesgo de que se produzcan arranques accidentales de la herramienta eléctrica.

Almacene las herramientas eléctricas que no estén en uso fuera del alcance de los niños y no permita que las personas que no conozcan cómo usar la herramienta o estas instrucciones la utilicen. Las herramientas eléctricas son peligrosas en manos de usuarios sin capacitación.

Realice mantenimiento a las herramientas eléctricas y a los accesorios. Revise si hay piezas móviles desalineadas o torcidas, si hay piezas rotas y cualquier otra condición que pueda afectar el funcionamiento de la herramienta eléctrica. Si se daña la herramienta eléctrica, hágala reparar antes de usarla. Muchos accidentes son producto del mantenimiento incorrecto de las herramientas eléctricas.

Mantenga las herramientas de corte afiladas y limpias. Las herramientas de corte con bordes de corte afilados que se mantienen adecuadamente son menos propensas a trabarse y son más fáciles de controlar.

Use la herramienta eléctrica, los accesorios, las brocas, etc. de acuerdo con estas instrucciones, considerando las condiciones de trabajo y el trabajo que desea realizar. El uso de la herramienta eléctrica en operaciones distintas para las que se diseñó podría crear una situación de peligro.

Mantenga los mangos y las superficies de agarre secos, limpios y sin aceite ni grasa. Los mangos y las superficies de agarre resbaladizos no permiten manipular ni controlar la herramienta de forma segura en situaciones inesperadas.

Uso y cuidado de herramientas con batería

Recargue solo con el cargador especificado por el fabricante. Un cargador adecuado para un tipo de paquete de baterías puede crear un riesgo de incendio cuando se usa con otro paquete de baterías.

Use las herramientas eléctricas solo con los paquetes de baterías específicamente designados para estas. El uso de cualquier otro paquete de baterías puede crear un riesgo de lesión e incendio.

Cuando el paquete de baterías no está en uso, aléjelo de objetos metálicos, como sujetapapeles, monedas, llaves, clavos, tornillos u otros objetos metálicos pequeños que pudieran crear una conexión entre los terminales. Es posible que conectar los terminales de la batería entre sí produzca quemaduras o un incendio.

En condiciones de maltrato, es posible que salga líquido de la batería. Evite el contacto. Si se produce un contacto accidental, enjuáguese con agua. Si el líquido entra en contacto con los ojos, también solicite atención médica. El líquido que sale de la batería puede provocar irritación o quemaduras.

No utilice un paquete de baterías ni una herramienta si están dañados o modificados. Las baterías dañadas o modificadas pueden mostrar una conducta impredecible que ocasione incendios, explosiones o riesgo de lesión.

No exponga un paquete de batería o una herramienta a un fuego o a una temperatura excesiva. Es posible que la exposición a un fuego o a una temperatura superior a 265 °F (130 °C) cause una explosión.

Siga todas las instrucciones de carga y no cargue el paquete de baterías ni las herramientas fuera del rango de temperatura especificado en las instrucciones. La carga inadecuada o a temperaturas fuera del rango especificado podría dañar la batería y aumentar el riesgo de incendio.

Reparación

Permita que solo una persona capacitada repare la herramienta eléctrica, solo mediante el uso de piezas de repuesto idénticas. Esto mantendrá la seguridad de la herramienta eléctrica.

Nunca realice mantenimiento a los paquetes de batería. Solo el fabricante o los proveedores de servicio autorizados pueden realizar el mantenimiento de los paquetes de baterías.

INSTRUCCIONES DE SEGURIDAD PARA SIERRAS CIRCULARES

Procedimientos de corte

 **PELIGRO** Mantenga las manos alejadas del área de corte y de la hoja. Si ambas manos están agarrando la sierra, la hoja no puede cortarlas.

No ponga las manos debajo de la pieza de trabajo. El protector no puede protegerle de la hoja debajo de la pieza de trabajo.

Ajuste la profundidad de corte al grosor de la pieza de trabajo. Debería verse menos de un diente completo de los dientes de la hoja por debajo de la pieza de trabajo.

No sostenga nunca la pieza de trabajo en las manos ni sobre una pierna mientras esté cortando. Sujete firmemente la pieza de trabajo a una plataforma estable. Es importante soportar adecuadamente la pieza de trabajo para minimizar la exposición del cuerpo, el atoramiento de la hoja o la pérdida de control.

Agarre la herramienta eléctrica por las superficies de agarre con aislamiento cuando realice una operación en la que es posible que la herramienta de corte entre en contacto con cables ocultos. El contacto con un cable con corriente hará que las partes metálicas de la herramienta eléctrica que estén al descubierto también lleven corriente, lo cual podría causar una descarga eléctrica al operador.

Cuando corte al hilo, utilice siempre un tope-guía para cortar al hilo o una guía de borde recto. Esto mejora la precisión del corte y reduce las probabilidades de que la hoja se atore.

Utilice siempre hojas sierra con el tamaño correcto y la forma correcta (adamentados frente a redondos) de los agujeros para el eje portaherramienta. Las hojas de sierra que no coincidan con los herrajes de montaje de la sierra girarán descentradas, con lo cual causarán pérdida de control.

No utilice nunca arandelas de hoja o un perno de la hoja que estén dañados o sean incorrectos. Las arandelas de hoja y el perno de la hoja se diseñaron especialmente para esta sierra con el fin de lograr un rendimiento óptimo y ofrecer la máxima seguridad de funcionamiento.

Causas del retroceso y advertencias relacionadas

El retroceso es una reacción repentina a una hoja de sierra pellizcada, atorada o desalineada que hace que una sierra descontrolada se levante y se salga de la pieza de trabajo hacia el operador.

Cuando la hoja se comprima o se atore fuertemente debido a que la entalladura se cierra, la hoja se detendrá y la reacción del motor impulsará rápidamente la unidad hacia atrás, hacia el operador.

Si la hoja se tuerce o se desalinea en el corte, los dientes ubicados en el borde trasero de la misma pueden penetrar en la superficie superior de la madera y hacer que la hoja trepe, se salga de la entalladura y salte hacia atrás, hacia el operador.

El retroceso es el resultado de un uso indebido de la sierra y/o procedimientos o situaciones de utilización incorrectos, y se puede evitar tomando las precauciones adecuadas, tal y como se indica a continuación.

Mantenga un agarre firme con las dos manos en la sierra y posicione los brazos de manera que puedan resistir las fuerzas de retroceso. Posicione el cuerpo en cualquiera de los dos lados de la hoja, pero no en línea con la misma. Un retroceso podría hacer que la sierra salte hacia atrás, pero las fuerzas de retroceso pueden ser controladas por el operador, si se toman las precauciones adecuadas.

Cuando la hoja se esté atorando o cuando usted interrumpa un corte por cualquier motivo, suelte el gatillo y sujete la sierra de manera que esté inmóvil en el material hasta que la hoja se detenga por completo. No intente nunca retirar la sierra de la pieza de trabajo ni jalar la sierra hacia atrás mientras la hoja esté en movimiento, o es posible que ocurra retroceso. Investigue y tome medidas correctivas para eliminar la causa de atoramiento de la hoja.

Cuando re arranque una sierra en la pieza de trabajo, centre la hoja de la sierra en la entalladura, de manera que los dientes de la sierra no estén acoplados en el material. Si una hoja de sierra se atora, es posible que trepe o experimente retroceso respecto a la pieza de trabajo al re arrancar la sierra.

Soporte los paneles grandes para minimizar el riesgo de que la hoja se comprima y se produzca retroceso. Los paneles grandes tienden a arquearse bajo su propio peso. Se deben colocar soportes debajo del panel a ambos lados, cerca de la línea de corte y cerca del borde del panel.

No utilice hojas desafiladas o dañadas. Las hojas desafiladas o con triscado incorrecto producen una entalladura estrecha, lo cual causa una fricción excesiva, atoramiento de la hoja y retroceso.

Las palancas de fijación del ajuste de profundidad y de bisel de la hoja deben estar apretadas y firmemente sujetas antes de realizar el corte. Si el ajuste de la hoja cambia mientras se está realizando el corte, es posible que cause atoramiento y retroceso.

Tenga precaución adicional cuando aserre en paredes existentes u otras áreas ciegas. Es posible que la hoja que sobresale corte objetos que pueden causar retroceso.

Función del protector inferior

Compruebe el protector inferior para verificar si se cierra correctamente antes de cada uso. No utilice la sierra si el protector inferior no se mueve libremente y no se cierra instantáneamente. No sujete con abrazaderas ni amarre nunca el protector inferior en la posición abierta. Si la sierra se cae accidentalmente, es posible que el protector inferior se doble. Suba el protector inferior con el mango retráctil y asegúrese de que se mueve libremente y no toca la hoja ni ninguna otra pieza, en todos los ángulos y profundidades de corte.

Compruebe el funcionamiento del resorte del protector inferior. Si el protector y el resorte no están funcionando correctamente, deben recibir servicio de ajuste y reparaciones antes de utilizar la sierra. Es posible que el protector inferior funcione con dificultad debido a que haya piezas dañadas, depósitos gomosos o una acumulación de residuos.

El protector inferior se puede retraer manualmente solo para realizar cortes especiales, tales como “cortes por inmersión” y “cortes compuestos”. Suba el protector inferior mediante el mango retráctil y, en cuanto la hoja penetre en el material, suelte el protector inferior. Para todas las demás operaciones de aserrado, el protector inferior debería funcionar automáticamente.





Asegúrese siempre de que el protector inferior esté cubriendo la hoja antes de dejar la sierra en un banco de trabajo o en el piso. Una hoja sin protección que esté girando por inercia hará que la sierra se desplace hacia atrás, cortando todo aquello que esté en su camino. Tenga en cuenta el tiempo que se requiere para que la hoja se detenga después de soltar el interruptor.

SÍMBOLOS

Símbolos de seguridad

El objetivo de los símbolos de seguridad es captar su atención ante posibles peligros. Los símbolos de seguridad y las explicaciones que se dan merecen su atención y comprensión cuidadosa. Las advertencias del símbolo no eliminan por sí mismas ningún peligro. Las instrucciones y las advertencias que se dan no son substitutos de las medidas adecuadas de prevención de accidentes.

⚠ ADVERTENCIA Asegúrese de leer y de comprender todas las instrucciones de seguridad en este manual del propietario, incluidos todos los símbolos de alerta de seguridad como **“PELIGRO”**, **“ADVERTENCIA”** y **“PRECAUCIÓN”** antes de usar esta herramienta. El incumplimiento de las siguientes instrucciones puede provocar descargas eléctricas, incendios y/o lesiones personales graves.

| | |
|---|--|
| Las definiciones que se ofrecen a continuación describen el nivel de gravedad de cada símbolo. Lea el manual y preste atención a dichos símbolos. | |
|  | Este es el símbolo de advertencia de seguridad. Se utiliza para advertirlo de los peligros de posibles lesiones personales. Cumpla con todos los mensajes de seguridad a continuación de este símbolo para evitar posibles lesiones o consecuencias fatales. |
|  | PELIGRO indica una situación de peligro que, de no evitarse, ocasionará la muerte o lesiones graves. |
|  | ADVERTENCIA indica una situación potencialmente peligrosa que, de no evitarse, puede ocasionar la muerte o lesiones graves. |
|  | PRECAUCIÓN, se usa con el símbolo de advertencia de seguridad e indica una situación peligrosa que, de no evitarse, puede causar lesiones menores o moderadas. |

Mensajes de prevención de daños e información

Estos mensajes informan al usuario sobre informaciones y/o instrucciones importantes que, de no seguirse, pueden causar daños al equipo o la propiedad. Antes de cada mensaje, aparece la palabra “AVISO”, como en el ejemplo a continuación:

AVISO: Si no se siguen estas instrucciones se pueden producir daños al equipo o la propiedad.





⚠ ADVERTENCIA Durante el funcionamiento de cualquier herramienta eléctrica, pueden entrar objetos extraños a los ojos y causar graves daños oculares. Use siempre lentes o gafas de seguridad con protecciones laterales y, cuando sea necesario, un protector facial que cubra todo el rostro antes de comenzar a operar una herramienta eléctrica. Recomendamos usar una máscara de seguridad de visión amplia sobre los lentes o las gafas de seguridad estándar con protección lateral. Siempre use lentes de protección que cumplan con la norma ANSI Z87.1.

SÍMBOLOS (CONTINUACIÓN)





IMPORTANTE: Algunos de los siguientes símbolos pueden aparecer en sus herramientas. Obsérvelos y conozca su significado. La interpretación correcta de estos símbolos le permitirá utilizar la herramienta de manera eficaz y segura.

| Símbolo | Nombre | Designación/Explicación |
|---|---|---|
| V | Voltios | Voltaje |
| A | Amperios | Corriente |
| Hz | Hertz | Frecuencia (ciclos por segundo) |
| W | Vatios | Alimentación |
| kg | Kilogramos | Peso |
| min | Minutos | Hora |
| s | Segundos | Hora |
| Wh | Vatio por horas | Capacidad de la batería |
| Ah | Amperios por hora | Capacidad de la batería |
| ∅ | Diámetro | Tamaño de las brocas para taladro, piedras de amolar, etc. |
| n_0 | Velocidad sin carga | Velocidad de rotación sin carga |
| n | Rango de velocidad | Velocidad máxima alcanzable |
| .../min | Revoluciones o recíprocaciones por minuto (rpm) | Revoluciones, pasadas, velocidad de superficie, órbitas, etc. por minuto |
| O | Posición de apagado | Velocidad cero, torsión cero... |
| 1,2,3,... I,II,III, | Ajustes del selector | Ajustes de velocidad, par o posición. Un número mayor significa mayor velocidad |
|  | Selector de regulación continua con apagado | La velocidad aumenta desde el ajuste 0 |
|  | Flecha | Acción en la dirección de la flecha |
|  | Corriente alterna (CA) | Tipo o característica de corriente |
|  | Corriente continua (CC) | Tipo o característica de corriente |
|  | Corriente alterna o continua (CA/CC) | Tipo o característica de corriente |
|  | Herramienta de Clase II | Designa las herramientas de construcción con doble aislamiento |
|  | Conexión a tierra de protección | Terminal de conexión a tierra |
|  | Sello de iones de litio de RBRC | Designa el programa de reciclaje de baterías de iones de litio |
|  | Lea las instrucciones | Indica al usuario que lea el manual |

| Símbolo | Nombre | Designación/Explicación |
|--|--|---|
|  | Símbolo de use de lentes de protección | Alerta al usuario para que use protección ocular |
|  | Utilice siempre la herramienta con las dos manos | Alerta al usuario para que utilice siempre la herramienta con las dos manos |
|  | No utilice el protector para operaciones de tronzado | Alerta al usuario para que no utilice el protector para operaciones de tronzado |

SÍMBOLOS (INFORMACIÓN DE CERTIFICACIÓN)

IMPORTANTE: Algunos de los siguientes símbolos de información de certificación pueden aparecer en sus herramientas. Obsérvelos y conozca su significado. La interpretación correcta de estos símbolos le permitirá utilizar la herramienta de manera eficaz y segura.

| Símbolo | Designación/Explicación |
|---|---|
|  | <p>Este símbolo designa que esta herramienta está incluida en la lista de Underwriters Laboratories.</p> |
|  | <p>Este símbolo designa que este componente está reconocida por Underwriters Laboratories.</p> |
|  | <p>Este símbolo designa que esta herramienta está incluida en la lista de Underwriters Laboratories, conforme a las normas de Estados Unidos y Canadá.</p> |
|  | <p>Este símbolo designa que esta herramienta está incluida en la lista de Canadian Standards Association.</p> |
|  | <p>Este símbolo designa que esta herramienta está incluida en la lista de Canadian Standards Association, conforme a las normas de Estados Unidos y Canadá.</p> |
|  | <p>Este símbolo designa que esta herramienta está incluida en la lista de Intertek Testing Services, conforme a las normas de Estados Unidos y Canadá.</p> |

FAMILIARÍCESE CON SU SIERRA CIRCULAR

Sierra circular sin escobillas

Fig. 1

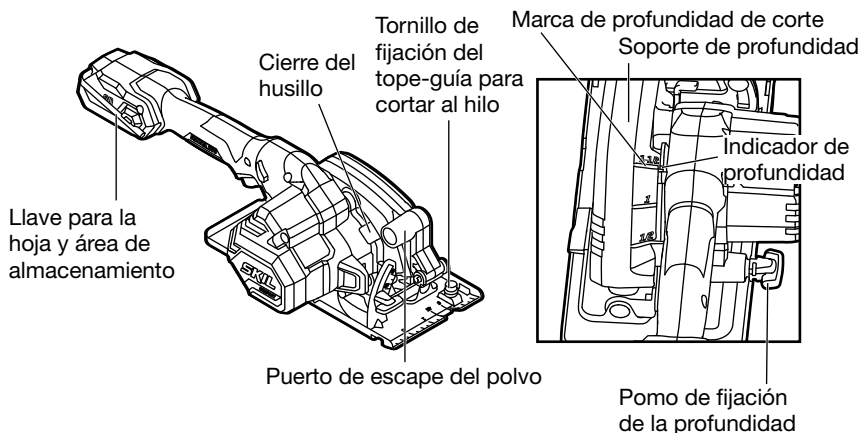
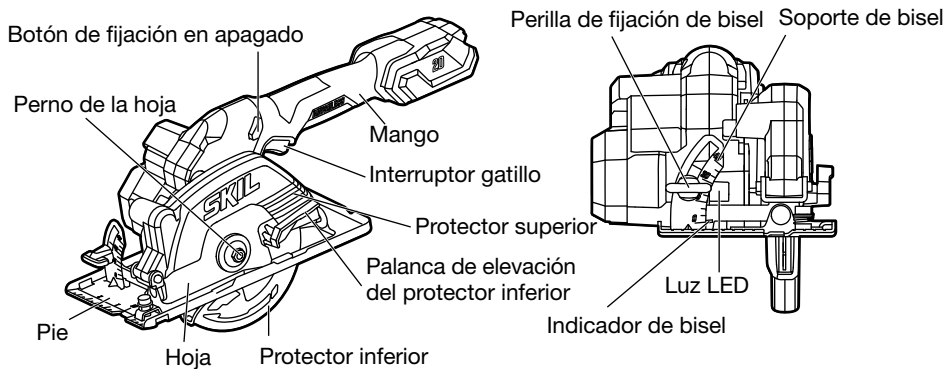

Tope-guía para cortar al hilo

ESPECIFICACIONES

| | |
|--|---------------------------|
| Tensión nominal | 20 V c.c. |
| Velocidad sin carga | 6000/min (RPM) |
| Capacidad de bisel | 0 – 45° |
| Diámetro de la hoja | 4-1/2 pulgadas (115 mm) |
| Agujero de la hoja para el eje portaherramienta | 3/8 de pulgada (9,5 mm) |
| Máx. profundidad de corte a 90° (madera) | 1-1/2 pulgadas (39 mm) |
| Máx. profundidad de corte a un bisel de 45° (madera) | 1 de pulgada (25 mm) |
| Max. profundidad de corte a 90° (baldosas de cerámica) | 1/2 pulgada (12,7 mm) |
| Temperatura de funcionamiento recomendada | 14 – 104 °F (-10 – 40 °C) |
| Temperatura de almacenamiento recomendada | 32 – 104 °F (0 – 40 °C) |

ENSAMBLAJE

⚠ ADVERTENCIA Si cualquiera de las piezas está dañada o falta, no utilice este producto hasta que las piezas hayan sido reemplazadas. La utilización de este producto con piezas dañadas o si le faltan piezas podría causar lesiones corporales graves.

⚠ ADVERTENCIA No intente modificar esta herramienta ni crear accesorios no recomendados para utilizarse con esta herramienta. Cualquiera de dichas alteraciones o modificaciones constituye un uso incorrecto y podría provocar una situación peligrosa que cause posibles lesiones graves.

Instalación/desinstalación del paquete de batería (Fig. 2)

⚠ ADVERTENCIA Desinstale el paquete de batería de la herramienta antes de realizar cualquier ensamblaje o ajuste, o cambiar accesorios. Dichas medidas preventivas de seguridad reducen el riesgo de arrancar accidentalmente la herramienta.

Para instalar el paquete de batería:

Alinee las costillas en relieve ubicadas en el paquete de batería con las ranuras ubicadas en la herramienta y luego deslice el paquete de batería sobre la herramienta.

AVISO: Cuando coloque el paquete de batería en la herramienta, asegúrese de que la costillas en relieve ubicadas en el paquete de batería se alineen con la ranura que se encuentra en el interior de la herramienta y que el pestillo se acople adecuadamente a presión en la posición correcta. Una instalación incorrecta del paquete de batería puede causar daños a los componentes internos.

Para desinstalar el paquete de batería:

Presione el botón de liberación de la batería, ubicado en la parte delantera del paquete de batería, para liberar dicho paquete. Jale el paquete de batería hacia fuera y retírelo de la herramienta.

⚠ ADVERTENCIA Apague siempre la herramienta antes de instalar o desinstalar el paquete de batería.

Instalación de la hoja (Fig. 3)

⚠ ADVERTENCIA Esta herramienta está diseñada para cortar solamente madera y baldosas de cerámica. Utilice solo las hojas de sierra correctas para realizar operaciones de corte de madera o corte de baldosa de cerámica. No utilice discos abrasivos de ningún tipo.

⚠ ADVERTENCIA Utilice solo hojas de sierra de 4-1/2 pulgadas con una capacidad nominal de 6000 /min (RPM) o mayor. No utilice NUNCA una hoja que sea tan gruesa que impida que la arandela externa de la hoja se acople con el lado plano del husillo. Es posible que la utilización de una hoja que no esté diseñada para la sierra cause lesiones corporales graves y daños materiales.

⚠ ADVERTENCIA Asegúrese de usar guantes de trabajo protectores mientras maneja una hoja de sierra. La hoja puede lesionar las manos no protegidas.

Fig. 2

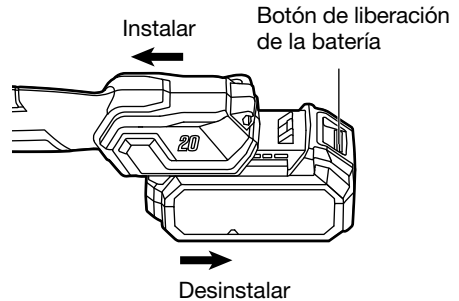

- a. Desinstale el paquete de batería.
- b. Presione el cierre del husillo y gire el perno de la hoja con la llave para la hoja incluida, hasta que el cierre se acople. El cierre estará ahora bloqueado. Siga presionando el cierre del husillo, gire la llave para la hoja en el sentido de las agujas del reloj y retire el perno de la hoja y la arandela externa. Limpie siempre el husillo, las arandelas, el protector superior y el protector inferior para eliminar toda la suciedad y todo el aserrín.

⚠ ADVERTENCIA Presione el botón de fijación del husillo solo cuando la herramienta esté detenida por completo.

- c. Asegúrese de que los dientes de la sierra y la flecha ubicada en la hoja apunten en el mismo sentido que la flecha ubicada en el protector inferior.
- d. Retraiga el protector inferior completamente hacia arriba, hacia el interior del protector superior. Mientras retrae el protector inferior, compruebe el funcionamiento y el estado del sistema del protector inferior.
- e. Deslice la hoja a través de la ranura ubicada en el pie y móntela contra la arandela interna en el eje. Asegúrese de que las superficies de sujeción de las arandelas interna y externa estén al ras contra la hoja.

⚠ ADVERTENCIA Asegúrese de que las superficies de sujeción de las arandelas interna y externa estén perfectamente limpias y orientadas hacia la hoja.

- f. Reinstale la arandela externa. Apriete primero con los dedos el perno de la hoja y luego apriete dicho perno 1/8 de vuelta (45°) con la llave de tuerca para la hoja (esto garantiza el resbalamiento de la hoja de sierra cuando encuentre una resistencia excesiva, con lo cual se reduce la sobrecarga del motor y el retroceso de la sierra).

AVISO: No utilice una llave de tuerca para la hoja con un mango más largo, ya que es posible que cause sobreapriete del perno de la hoja.

Fig. 3

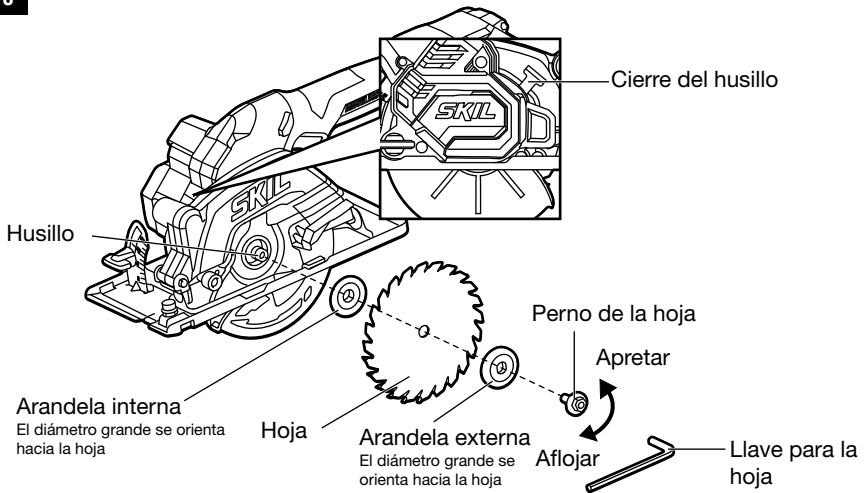

AJUSTES

⚠ ADVERTENCIA Desinstale el paquete de batería de la herramienta antes de realizar cualquier ensamblaje o ajuste, o cambiar accesorios.

Dichas medidas preventivas de seguridad reducen el riesgo de arrancar accidentalmente la herramienta.

Ajuste de la profundidad de corte (Fig. 4a y 4b)

Esta herramienta está equipada con una perilla de fijación de la profundidad de corte, ubicada a un lado de la carcasa del motor. Para ajustar la profundidad de corte:

- Retire el paquete de batería de la sierra circular.
- Afloje la perilla de fijación de la profundidad (Fig. 4a).
- Sujete el pie de la sierra en posición plana contra la pieza de trabajo y utilice el mango para subir o bajar la sierra. Alinee el indicador de profundidad ubicado en el soporte de profundidad con la marca de profundidad de corte deseada ubicada en el protector superior y apriete la perilla (Fig. 4a).

AVISO: Compruebe la profundidad deseada. No más de la longitud de un diente de la hoja debería sobresalir por debajo de la madera que se vaya a cortar, con el fin de minimizar el astillamiento del lado superior (Fig. 4b).

⚠ ADVERTENCIA Ajuste la profundidad de corte de manera que no se vea más de un diente por debajo de la pieza de trabajo. Una exposición excesiva de la hoja por debajo de la pieza de trabajo podría causar lesiones corporales y/o daños materiales.

- Apriete la perilla de fijación de la profundidad.

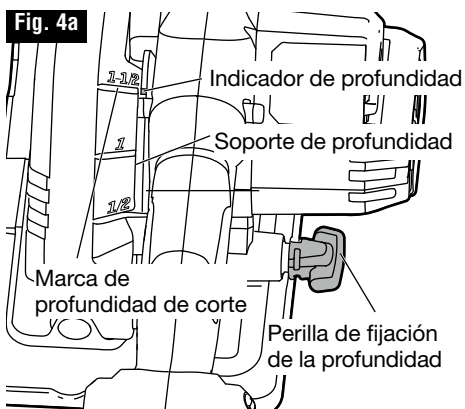

Ajuste de bisel (Fig. 5)

- Retire el paquete de batería de la sierra circular.
- Afloje la perilla de fijación de bisel ubicada en la parte delantera de la sierra. Incline el pie de la sierra y alinee el indicador de bisel al ángulo deseado en el soporte de bisel, y luego apriete la perilla de fijación de bisel. El pie se puede ajustar hasta 45° .

⚠ ADVERTENCIA Debido al aumento de la cantidad de acoplamiento de la hoja en la pieza de trabajo y a la disminución de la estabilidad del pie, es posible que ocurra atoramiento de la hoja. Mantenga estable la sierra y el pie firmemente sobre la pieza de trabajo.

Fig. 5

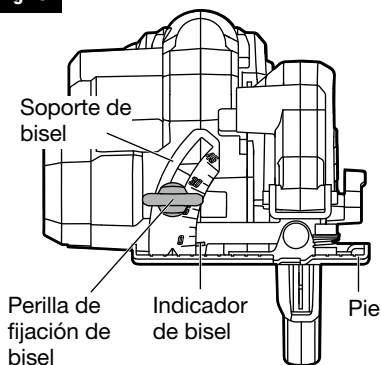

Guía de línea (Fig. 6)

Para realizar un corte a 0° , utilice como guía la muesca ubicada a la izquierda del pie. Para realizar cortes a un bisel de 45° , utilice la muesca ubicada a la derecha. La muesca de la guía de corte indicará una línea de corte aproximada. Haga cortes de muestra en madera de construcción de desecho para verificar la línea de corte real. Esto será útil debido a la variedad de tipos y grosores de hoja diferentes disponibles.

Fig. 6

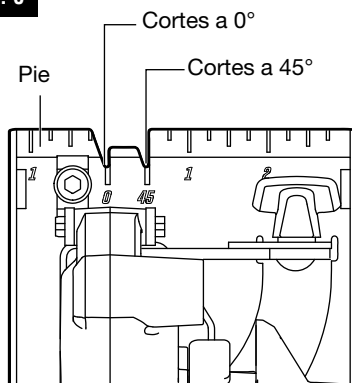

Puerto de escape del polvo (Fig. 7)

El puerto de escape del polvo requiere el adaptador de aspiración suministrado para realizar la conexión a mangueras de aspiradora/extractor de polvo con 1-1/4 pulgadas (32 mm) de \varnothing .

Mantenga la sierra conectada a una aspiradora/ un extractor de polvo mientras utiliza la herramienta, para minimizar la cantidad de aserrín en la pieza de trabajo y alrededor de la misma. El extractor de polvo o la aspiradora debe ser adecuado para el tipo de polvo que se generará al aserrar la pieza de trabajo.

⚠ ADVERTENCIA No deje nunca que una manguera de aspiración interfiera con el protector inferior o la operación de corte.

Fig. 7

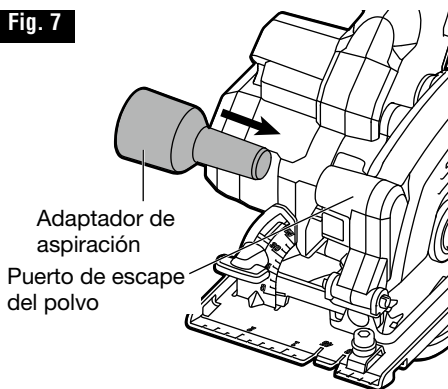

INSTRUCCIONES DE UTILIZACIÓN

⚠ ADVERTENCIA Para reducir el riesgo de incendio, lesiones corporales y daños al producto debido a un cortocircuito, no sumerja nunca su herramienta, el paquete de batería ni el cargador en un líquido ni deje que un líquido fluya dentro de ellos. Los líquidos corrosivos o conductores, tales como el agua de mar, ciertos productos químicos industriales y el blanqueador o los productos que contengan blanqueador, etc., pueden causar un cortocircuito.

Esta sierra circular inalámbrica se debe utilizar solo con los paquetes de batería y los cargadores que se indican a continuación:

| Paquete de batería | | | | | Cargador | |
|--------------------|------------------|------------------|------------------|------------------|--------------------|--------------------|
| 2Ah | 2Ah | 2.5Ah | 4Ah | 5Ah | | |
| SKIL BY519701 | SKIL BY519702 | SKIL BY519703 | SKIL BY519601 | SKIL BY519603 | SKIL SC535801 | SKIL QC536001 |
| | | | | | SKIL QC5359B-02 | SKIL SC5358B-02 |

AVISO: Sírvase consultar los manuales de los paquetes de batería y del cargador para obtener información detallada de utilización.

Interruptor gatillo y botón de fijación en apagado (Fig. 8)

Para “ENCENDER” la herramienta, presione y mantenga presionado el botón de fijación en apagado con el dedo pulgar y luego comprima el interruptor gatillo con un dedo. Suelte el botón de fijación en apagado y continúe comprimiendo el gatillo para obtener un funcionamiento continuo.

Para “APAGAR” la herramienta, suelte el interruptor gatillo, que está accionado por resorte, y este regresará automáticamente a la posición de apagado.

Su sierra deberá estar funcionando a su velocidad máxima ANTES de comenzar el corte y deberá apagarse solo DESPUÉS de completar el corte. Para aumentar la vida útil del interruptor, no encienda y apague la sierra mientras esté cortando.

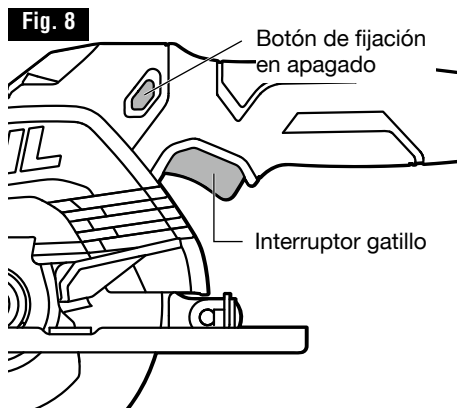

Luz LED (Fig. 9)

Esta herramienta está equipada con una luz de trabajo LED, ubicada detrás del protector superior. Esta luz proporciona iluminación adicional sobre la hoja de sierra y la superficie de la pieza de trabajo para operar en áreas con menor iluminación.

La luz LED se encenderá automáticamente cuando la herramienta comience a funcionar. Se apagará aproximadamente 10 segundos después de soltar el interruptor gatillo.

NOTA: Cuando la herramienta y/o el paquete de batería se sobrecarguen o estén demasiado calientes, los sensores internos apagará automáticamente la herramienta y la luz LED parpadeará rápidamente. Deje descansar la herramienta por un tiempo o coloque la herramienta y el paquete de batería por separado bajo una corriente de aire para que se enfríen.

La luz LED parpadeará más lentamente para indicar que la carga del paquete batería está en un nivel bajo. Recargue el paquete de batería.

Fig. 9

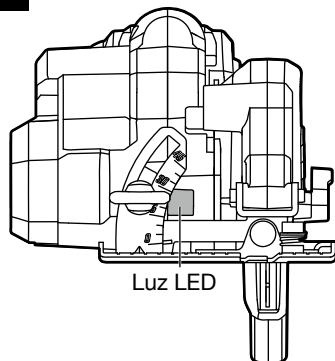

Uso previsto

Esta herramienta está diseñada para ser compatible con todas las aplicaciones de corte de madera y corte de baldosa de cerámica: cortes generales, cortes transversales, cortes al hilo y cortes por inmersión. Utilice la herramienta solo con madera, materiales parecidos a la madera o baldosas de cerámica.

AVISO: La herramienta no está diseñada para cortar metal o mampostería. El polvo y las virutas procedentes de estos materiales afectarán al funcionamiento del protector inferior.

⚠ ADVERTENCIA Seleccione la hoja adecuada para el material que vaya a cortar. No utilice discos abrasivos con sierras circulares. Es posible que el polvo abrasivo haga que el protector inferior no funcione correctamente.

⚠ ADVERTENCIA La herramienta no es adecuada para cortar en húmedo.

Cortes generales

⚠ ADVERTENCIA Asegúrese siempre de que ninguna de las dos manos interfiera con el movimiento libre del protector inferior.

⚠ ADVERTENCIA No fuerce la herramienta y aplique una presión ligera y continua para evitar sobrecalentar las puntas de la hoja.

⚠ ADVERTENCIA Después de completar un corte y soltar el gatillo, tenga presente el tiempo necesario que toma para que la hoja se detenga por completo durante la desaceleración por inercia. No deje que la sierra le roce la pierna o el lado del cuerpo; como el protector inferior es retráctil, podría engancharse en la ropa y dejar al descubierto la hoja. Esté atento a las exposiciones necesarias de la hoja que existen en las áreas tanto del protector superior como del inferior.

Mantenga un agarre firme con las dos manos en la sierra y posicione los brazos de manera que puedan resistir las fuerzas de retroceso. Posicione el cuerpo en cualquiera de los dos lados de la hoja, pero no en línea con la misma.

Para reanudar el corte cuando este se haya interrumpido, presione el botón de fijación en apagado, apriete el gatillo, deje que la hoja alcance su velocidad máxima, reingrese lentamente en el corte y reanude la operación de corte.

Al cortar transversalmente a la veta, las fibras de la madera tienen tendencia a desgarrarse y levantarse. Un avance lento de la sierra minimiza este efecto. Para realizar un corte acabado, se recomienda una hoja de corte transversal o una hoja ingletadora.

Para asegurarse de que el astillamiento sea mínimo en el lado bueno del material que se vaya a cortar, oriente el lado bueno hacia abajo.

Cortes por inmersión (Fig. 10)

- Retire el paquete de batería de la sierra circular.
 - Gradúe el ajuste de profundidad de acuerdo con el grosor del material que se vaya a cortar.
 - Instale el paquete de batería.
 - Agarre el mango principal de la sierra con una mano, incline la sierra hacia delante y apoye la parte delantera de la placa-base sobre el material que se vaya a cortar. Alinee la muesca de la guía de corte con la línea que ha trazado. Utilice la palanca de elevación del protector inferior para subir el protector inferior.
 - Posicione la sierra de manera que la hoja justo no toque el material que se vaya a cortar. Arranque la sierra y, una vez que esté a su velocidad máxima, utilice el borde delantero del pie como punto de bisagra para bajar gradualmente el extremo trasero de la sierra.
 - Libere la palanca de elevación del protector inferior en cuanto la hoja se acople en la pieza de trabajo.
 - Una vez que el pie de la sierra descanse en posición plana sobre la superficie que se esté cortando, proceda a cortar en dirección de avance para terminar el corte.
- ⚠ ADVERTENCIA** Deje que la hoja se detenga por completo antes de levantar la sierra del corte. Además, no jale nunca la sierra hacia atrás, ya que la hoja trepará y se saldrá del material, con lo cual se producirá RETROCESO.
- Dele la vuelta a la sierra y acabe el corte de manera normal, aserrando hacia delante. Si las esquinas de su corte por inmersión no se atraviesan completamente en el corte, utilice una sierra caladora o una sierra de mano para acabar dichas esquinas.

Fig. 10

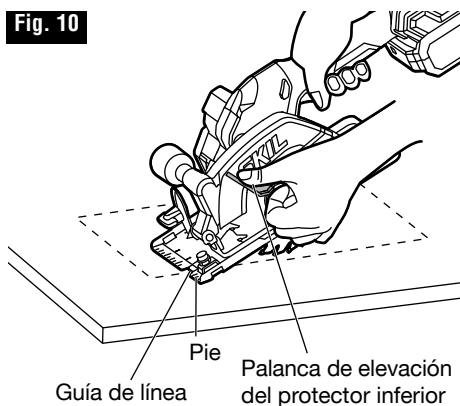

Corte de planchas grandes (Fig. 11)

Las planchas grandes y las tablas largas se pueden arquear o doblar, dependiendo de su soporte. Si intenta cortar sin nivelar y soportar adecuadamente la pieza, la hoja tenderá a atorarse, con lo cual causará RETROCESO y carga adicional sobre el motor.

Suporte el panel o la tabla cerca del corte. Asegúrese de ajustar la profundidad de corte de manera que pueda cortar a través de la plancha o tabla solo y no a través de la mesa o el banco de trabajo que está soportando la plancha o tabla. Las maderas de dos por cuatro utilizadas para elevar y soportar la pieza de trabajo se deberán posicionar de manera que los lados anchos soporten la pieza de trabajo y descansen sobre la mesa o el banco de trabajo. No soporte la pieza de trabajo con los lados estrechos, ya que se trata de una configuración inestable. Si la plancha o tabla que se va a cortar es demasiado grande para una mesa o un banco de trabajo, utilice maderas de soporte de dos por cuatro en el piso y sujételas firmemente.

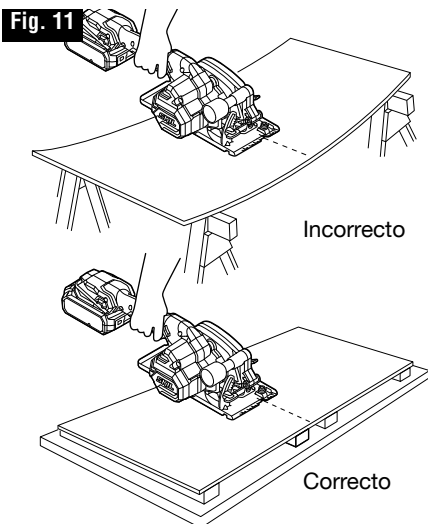

Cortes al hilo (Fig. 12)

La hoja de combinación suministrada con esta sierra es para realizar tanto cortes transversales como cortes al hilo. Cortar al hilo es cortar longitudinalmente con la veta de la madera. Los cortes al hilo son fáciles de realizar con el tope-guía para cortar al hilo incluido.

Para instalar el tope-guía para cortar al hilo, inserte dicho tope a través de las ranuras ubicadas en el pie hasta la anchura deseada, de la manera que se muestra en la ilustración, y fíjelo con el tornillo de fijación del tope-guía para cortar al hilo, utilizando la llave para la hoja.

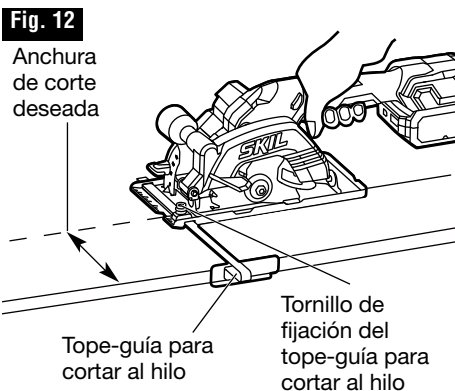

⚠ ADVERTENCIA Asegúrese de que el tope-guía para cortar al hilo no interfiera con el movimiento libre del protector inferior y la hoja de la sierra. Un tope-guía para cortar al hilo que entre en contacto con el protector inferior o la hoja de la sierra puede causar daños materiales y lesiones corporales graves.

Guía de tabla para cortar al hilo (Fig. 13)

Cuando corte al hilo planchas grandes, es posible que el tope-guía para cortar al hilo no permita la anchura de corte deseada. Sujete con una abrazadera o clave un pedazo recto de 1 pulgada (25 mm) de madera de construcción en la plancha como guía. Utilice el lado derecho del pie de la base contra la guía de tabla.

⚠ ADVERTENCIA las abrazaderas no interfieran con el movimiento libre de la sierra.

Fig. 13

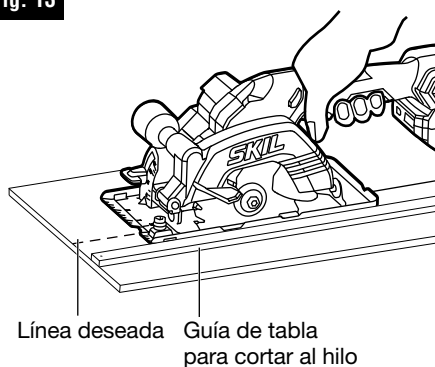

MANTENIMIENTO

⚠ ADVERTENCIA Para evitar lesiones corporales graves, retire siempre el paquete de batería de la herramienta cuando realice limpieza o efectúe cualquier mantenimiento.

Servicio de ajustes y reparaciones

⚠ ADVERTENCIA Es posible que el mantenimiento preventivo realizado por personal no autorizado dé lugar a una colocación incorrecta de los cables y componentes internos, lo cual podría causar un peligro grave. Recomendamos que todo el servicio de ajustes y reparaciones de la herramienta sea realizado por un Centro de Servicio de Fábrica SKIL o una Estación de Servicio SKIL Autorizada.

Mantenimiento general

⚠ ADVERTENCIA Cuando haga servicio de ajustes y reparaciones, utilice únicamente piezas de repuesto idénticas. La utilización de cualquier otra pieza podría crear un peligro o causar daños al producto.

Inspeccione periódicamente todo el producto para determinar si hay piezas dañadas, si faltan piezas o si hay piezas flojas, tales como tornillos, tuercas, pernos, tapas, etc. Apriete firmemente todos los sujetadores y todas las tapas, y no utilice este producto hasta que todas las piezas que falten o estén dañadas hayan sido reemplazadas. Sírvase contactar a servicio al cliente o a un centro de servicio autorizado para obtener asistencia.

Limpieza

La herramienta se puede limpiar con la máxima eficacia con aire comprimido seco.

⚠ ADVERTENCIA Use siempre anteojos de seguridad cuando limpie herramientas con aire comprimido. El sistema de protectores, las aberturas de ventilación y las palancas de interruptor se deben mantener limpios y libres de materia extraña. No intente limpiar la herramienta insertando objetos puntiagudos a través de las aberturas.

⚠ ADVERTENCIA Ciertos agentes de limpieza y solventes dañan las piezas de plástico. Algunos de estos son: gasolina, tetracloruro de carbono, solventes de limpieza clorados, amoníaco y detergentes domésticos que contienen amoníaco.

Almacenamiento

Almacene la herramienta en un lugar interior que sea inaccesible para los niños. Manténgala alejada de los agentes corrosivos.

Cuidado de las hojas

Las hojas se desafilan, incluso al cortar madera de construcción normal. Si encuentra que tiene que forzar la sierra hacia adelante para cortar en lugar de simplemente guiarla a través del corte, lo más probable es que la hoja esté desafilada o recubierta con resina de madera.

Cuando limpie la hoja para eliminar la goma y la resina, desinstale el paquete de batería y retire la hoja.

Recuerde que las hojas están diseñadas para cortar, por lo que deberá manejarlas cuidadosamente. Use guantes y limpie la hoja con un paño con queroseno o un solvente similar para eliminar la goma y la resina.

A menos que usted tenga experiencia en afilar hojas, le recomendamos que no lo intente.

RESOLUCIÓN DE PROBLEMAS

| Problema | Causa | Remedio |
|--|--|---|
| La herramienta no arranca. | <ol style="list-style-type: none"> 1. La carga del paquete de batería está agotada. 2. El paquete de batería no está instalado correctamente. 3. Interruptor quemado. | <ol style="list-style-type: none"> 1. Cargue el paquete de batería. 2. Confirme que el paquete de batería esté instalado correctamente en la herramienta. 3. Haga que el interruptor sea reemplazado por un Centro de Servicio SKIL Autorizado o una Estación de Servicio SKIL Autorizada. |
| La hoja no alcanza la velocidad máxima. | <ol style="list-style-type: none"> 1. Carga baja de la batería. | <ol style="list-style-type: none"> 1. Recargue el paquete de batería o utilice un paquete completamente cargado. |
| Vibración excesiva. | <ol style="list-style-type: none"> 1. Hoja desequilibrada. 2. La pieza de trabajo no está sujeta con abrazaderas o soportada correctamente. | <ol style="list-style-type: none"> 1. Deseche la hoja y utilice una hoja diferente. 2. Sujete con abrazaderas o soporte adecuadamente la pieza de trabajo de acuerdo con este manual. |
| La hoja no sigue una línea recta. | <ol style="list-style-type: none"> 1. Los dientes de la hoja están desafilados. 2. El pie está desalineado o doblado. 3. La hoja está doblada. | <ol style="list-style-type: none"> 1. Cambie a una hoja nueva. 2. Haga que la herramienta sea reparada por un Centro de Servicio SKIL Autorizado o una Estación de Servicio SKIL Autorizada. 3. Cambie a una hoja nueva. |
| El corte atora, quema o detiene el motor al cortar al hilo. | <ol style="list-style-type: none"> 1. Hoja desafilada con triscado inadecuado de los dientes. 2. La hoja se atora. 3. Soporte inadecuado para la pieza de trabajo. | <ol style="list-style-type: none"> 1. Deseche la hoja y utilice una hoja diferente. 2. Reensamble la hoja y apriete las arandelas de acuerdo con este manual. 3. Sujete con abrazaderas o soporte adecuadamente la pieza de trabajo de acuerdo con este manual. |
| La sierra está en funcionamiento, pero no corta la pieza de trabajo. | <ol style="list-style-type: none"> 1. La hoja resbala. | <ol style="list-style-type: none"> 1. Reensamble la hoja y apriete las arandelas de acuerdo con este manual. |

GARANTÍA LIMITADA PARA HERRAMIENTA SKIL

5 AÑO DE GARANTÍA LIMITADA

Chervon North America, Inc. ("Vendedor") garantiza únicamente al comprador original que ninguna HERRAMIENTA SKIL del consumidor presentará defectos en los materiales ni la mano de obra durante un período de cinco años a partir de la fecha de compra si el comprador original registra el producto dentro de los 30 días de realizada la compra. Las BATERÍAS y los CARGADORES tienen una garantía de 2 años. El registro del producto se puede completar en línea en www.Registermyskil.com. Los compradores originales también deben conservar el recibo como comprobante de compra. EL PERÍODO DE GARANTÍA DE CINCO AÑOS PARA HERRAMIENTAS ESTÁ CONDICIONADA POR EL REGISTRO DEL PRODUCTO DENTRO DE LOS 30 DÍAS DE REALIZADA LA COMPRA. Si los compradores originales no registran el producto de manera oportuna, se aplicará la garantía limitada anterior durante tres años para las herramientas eléctricas. Todas las baterías y los cargadores permanecerán bajo la garantía limitada de dos años.

No obstante lo señalado anteriormente, si se usa una herramienta SKIL del consumidor para fines industriales, profesionales o comerciales, se aplicará la garantía anterior durante noventa días, sin considerar el registro.

LA ÚNICA OBLIGACIÓN DEL VENDEDOR Y SU ÚNICA SOLUCIÓN en virtud de esta garantía limitada y, en la medida en que lo permita la ley, cualquier garantía o condición implícita por la ley, será la reparación o el reemplazo, sin cargo, de las piezas que presentan defectos en el material o la mano de obra y que no se hayan usado de manera incorrecta, que no se hayan manejado sin la debida atención o que las hayan reparado personas que no sean el Vendedor o una estación de servicio autorizada. Para exponer un reclamo en virtud de esta garantía limitada, debe devolver el producto completo, con el transporte prepago, a cualquier centro de servicio de la fábrica SKIL o a cualquier estación de servicio autorizada. Para comunicarse con las estaciones de servicio autorizadas de Skil para reparar su herramienta eléctrica, visite www.Registermyskil.com o llame al 1-877-SKIL-999 (1-877-754-5999).

ESTA GARANTÍA LIMITADA NO SE APLICA A ARTÍCULOS ACCESORIOS, COMO HOJAS DE SIERRA CIRCULAR, BROCAS PARA TALADROS, BROCAS PARA REBAJADORAS, HOJAS DE SIERRA DE VAIVÉN, BANDAS DE LIJADO, DISCOS DE PULIDO Y OTROS ARTÍCULOS RELACIONADOS.

TODA GARANTÍA IMPLÍCITA APLICABLE A UN PRODUCTO DEBE ESTAR LIMITADA A LA MISMA DURACIÓN QUE LA DURACIÓN DE LAS GARANTÍAS EXPRESAS APLICABLES A DICHO PRODUCTO, SEGÚN SE ESTABLECIÓ EN EL PRIMER PÁRRAFO. ALGUNOS ESTADOS EN ESTADOS UNIDOS Y ALGUNAS PROVINCIAS EN CANADÁ NO PERMITEN LIMITACIONES SOBRE EL TIEMPO DE DURACIÓN DE UNA GARANTÍA IMPLÍCITA, DE MODO QUE LA LIMITACIÓN ANTES DESCRITA PUEDE QUE NO SE APLIQUE A USTED.

BAJO NINGUNA CIRCUNSTANCIA, EL VENDEDOR SERÁ RESPONSABLE DE DAÑOS ACCIDENTALES O RESULTANTES (INCLUIDA ENTRE OTRAS, LA RESPONSABILIDAD POR PÉRDIDA DE GANANCIAS) QUE SE ORIGINEN DE LA VENTA O EL USO DE ESTE PRODUCTO. ALGUNOS ESTADOS EN ESTADOS UNIDOS Y ALGUNAS PROVINCIAS EN CANADÁ NO PERMITEN LA EXCLUSIÓN O LIMITACIÓN DE DAÑOS ACCIDENTALES O RESULTANTES, DE MODO QUE LA LIMITACIÓN O EXCLUSIÓN ANTERIOR PUEDE QUE NO SE APLIQUE A USTED.

ESTA GARANTÍA LIMITADA LE OTORGA DERECHOS LEGALES ESPECÍFICOS, Y ES POSIBLE QUE TAMBIÉN TENGA OTROS DERECHOS QUE VARIAN DE UN ESTADO A OTRO EN ESTADOS UNIDOS, DE UNA PROVINCIA A OTRA EN CANADÁ Y DE UN PAÍS A OTRO.

ESTA GARANTÍA LIMITADA SE APLICA SOLAMENTE A PRODUCTOS VENDIDOS EN ESTADOS UNIDOS DE AMÉRICA, CANADÁ Y EL COMMONWEALTH DE PUERTO RICO. PARA TENER UNA COBERTURA DE GARANTÍA EN OTROS PAÍSES, PÓNGASE EN CONTACTO CON SU DISTRIBUIDOR O IMPORTADOR DE SKIL.

