

The Track Guide is design to only be used with SKIL 7-1/4" Circular Saw CR5440B-00.

⚠ WARNING To reduce the risk of injury, the user must read and understand the Operator's Manual before using this product. Save these instructions for future reference.

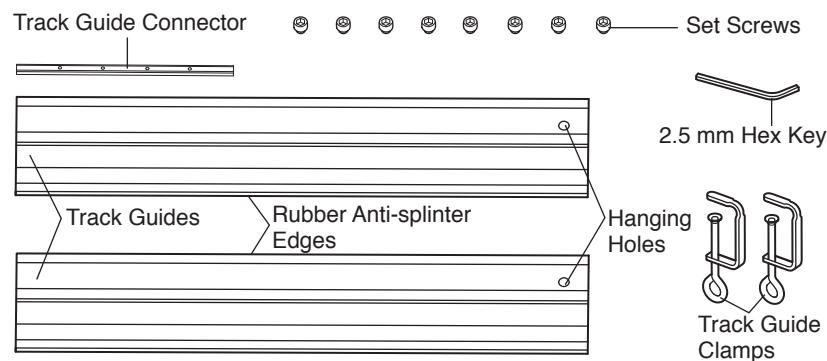

Connecting Two Track Guides

Fig. 1

- Turn the track guides over with rubber anti-splinter edges facing up.
- Slide the track guide connector into the slot of one of the track guides. Approximately half length of the connector should be inserted into the track guide.
- Thread two of the provided M5 set screws into the screw holes in the inserted part of the connector. Turn the screws clockwise with the included hex key to secure the connector in place (Fig. 1).

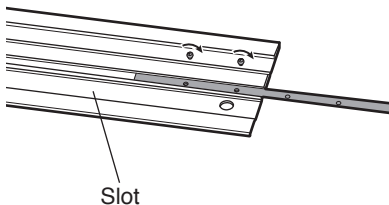
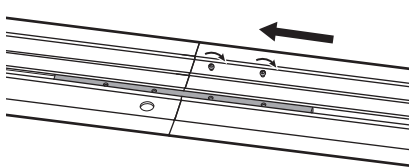

Fig. 2

NOTE: 4 of the M5 screws are inserted into the screw holes on the track guide connector at the factory. You will need to loosen or remove the screws before assembly.

- Slide the other track guide onto the connector until both track guides are flush against each other. Tighten two set screws to secure the two track guides (Fig. 2).



Preparing Track Guide

Prior to using a track guide for the first time, the track guide's rubber anti-splinter edges on both sides must be adapted to the SKIL 7-1/4" Circular Saw CR5440B-00 you use.

- Place the complete length of track guide onto a scrap workpiece that is at least 3/4" (19mm) thick.
- Secure the track guide as described in "Cutting with Track Guide", step 'c' (Fig. 5).
- Slide the saw onto the track guide and adjust the accuracy of its fit using the two guide slot adjustment knobs of the saw according to "Cutting with Track Guide", step 'd' (Fig. 6).
- Adjust the saw's bevel angle to 0° when adapting the anti-splinter edge on 90° bevel side (Fig. 3a), and set bevel angle to 45° when adapting the edge on 45° bevel side (Fig. 3b).
- Set the cutting depth of your saw. Not more than one tooth length of the blade should extend below the anti-splinter edge to be cut.
- Start the motor and wait until the blade is fully up to speed. Guide it uniformly with a slow feed rate through the end of the track guide.

Fig. 3a

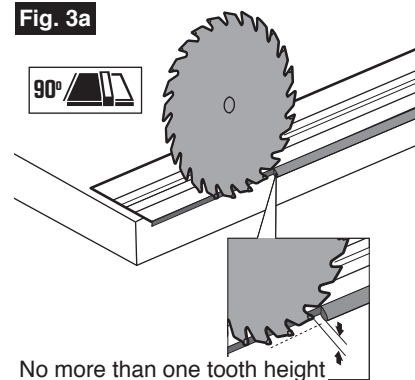
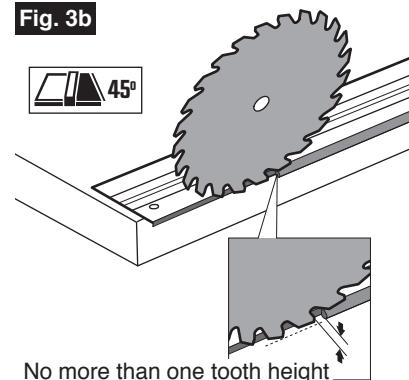

Fig. 3b



Cutting with Track Guide

⚠ WARNING This track guide only suitable for 90° or 45° bevel cut. It will be damaged if used for other bevel cut angles.

The use of a track guide offers precise, straight, accurate cuts, either at 90° or 45° bevel cuts.

Before making the first cut with the track guide, the rubber anti-splinter edges on the guide must be adapted to the circular saw used.

The SKIL circular saw CR5440B-00 has a guide slot on the bottom of its foot to be used with this track guide.

- Secure the workpiece firmly.
- If you want to make straight cuts, place the guide onto the workpiece, making sure the 90° bevel side of the guide aligns with the cutting line you have drawn on the workpiece. If you are making a 45° bevel cut, align the 45° bevel side of the guide with your cutting line (Fig. 4).

Fig. 4

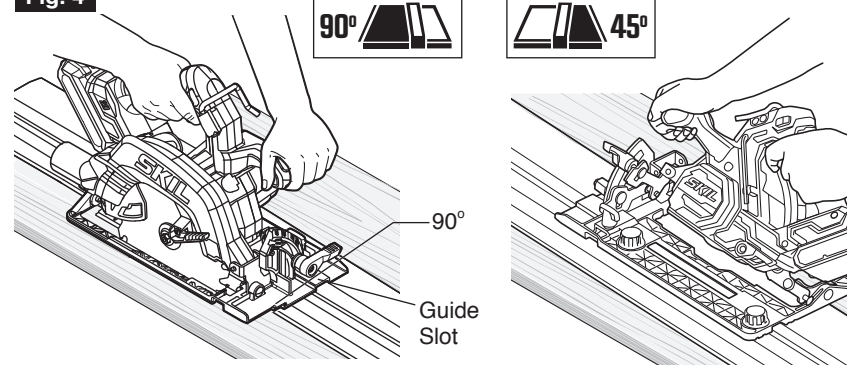

- Insert track guide clamps into the slot from each end of the track guide, then tighten the clamps to secure the track guide to the workpiece (Fig. 5).

Fig. 5

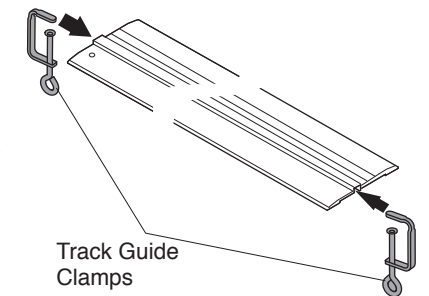

⚠ WARNING Only use the included track guide clamps to secure the track guide. Using any other clamps may create a risk of injury and/or property damage.

- Slide the saw onto the track guide and turn the guide slot adjustment knobs of the saw clockwise to minimize the gap between the slot in the saw foot and the raised rib on the track guide, and make sure that the saw can slide freely on the track guide without swinging sideways (Fig. 6).

Fig. 6

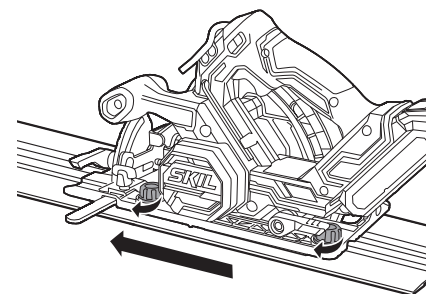

⚠ WARNING Before cutting with the track guide, be sure to firmly lock the bevel lock lever and depth lock lever to avoid cutting into the guide itself.

- Switch on the saw and wait until the blade reaches its full speed. Guide the saw uniformly with a slow feed rate through the end of the track guide.
- Take extra care when placing saw on portion of the track guide that extends beyond the leading or ending edge of the workpiece.
- Allow blade to come to a complete stop before removing the saw from the guide.

NOTE: The anti-splinter edges are replaceable. Always replace the worn edges with the new ones to minimize splintering of the workpiece.

Replacing Anti-splinter Edge

The anti-splinter edges help minimize splintering of the workpiece. To function properly, they must be replaced when they are worn or damaged. Use commercially available adhesive anti-splinter edge (also called "splinter guard").

Storage

The hanging holes on the track guides are designed to hang the track guide(s) to prevent accidental damage.



Modèle: CRT0702

Dispositif de guidage avec des rails

Le dispositif de guidage avec des rails est conçu pour être utilisé uniquement avec la scie circulaire SKIL CR5440B-00 de 7-1/4 po.

⚠ AVERTISSEMENT Pour réduire le risque de blessure, l'utilisateur doit lire le mode d'emploi et s'assurer qu'il le comprend avant d'utiliser ce produit. Conservez ces instructions pour référence future.

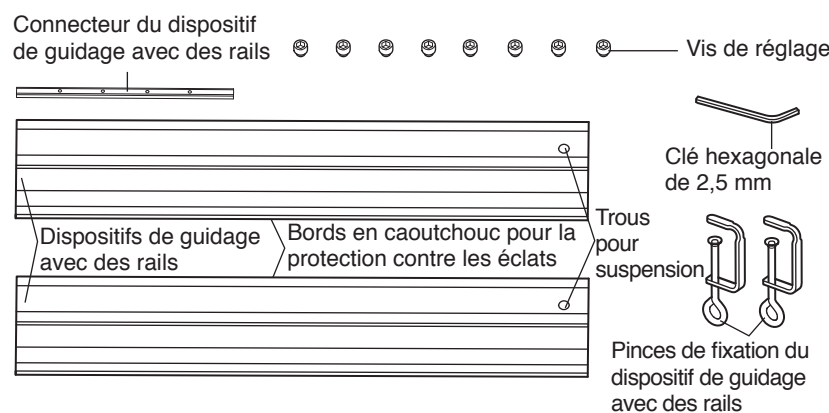

Connexion de deux dispositifs de guidage avec des rails

- Retournez les dispositifs de guidage avec des rails de façon à ce que les bords en caoutchouc pour la protection contre les éclats soient orientés vers le haut.
- Faites glisser le connecteur du dispositif de guidage avec des rails dans la fente de l'un des dispositifs de guidage des rails. La moitié environ de la longueur du connecteur doit être insérée dans le dispositif de guidage avec des rails.
- Vissez deux des vis de réglage M5 fournies dans les trous de vis de la partie insérée du connecteur. Tournez les vis dans le sens des aiguilles d'une montre avec la clé hexagonale fournie pour fixer le connecteur en place (Fig. 1).

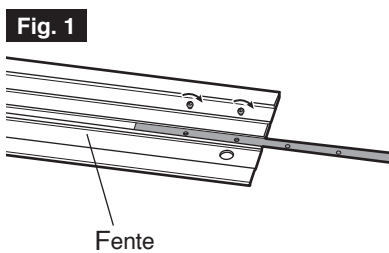

REMARQUE : Quatre des vis M5 sont insérées en usine dans les trous de vis du connecteur du dispositif de guidage avec des rails. Vous devrez desserrer ou retirer les vis avant l'assemblage.

- Faites glisser l'autre dispositif de guidage avec des rails sur le connecteur jusqu'à ce que les deux dispositifs soient alignés l'un contre l'autre. Serrez deux vis de réglage pour fixer en place les deux dispositifs de guidage des rails (Fig. 2).

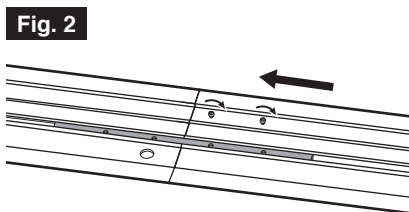

Préparation du dispositif de guidage avec des rails

Avant d'utiliser un dispositif de guidage avec des rails pour la première fois, les

bords en caoutchouc de protection contre les éclats des deux côtés du dispositif de guidage avec des rails doivent être adaptés à la scie circulaire SKIL CR5440B-00 de 7-1/4 po que vous utilisez.

- Placez la longueur complète du dispositif de guidage ds rails sur une pièce de rebut d'une épaisseur d'au moins 19 mm / 3/4 po.
- Sécurisez le dispositif de guidage avec des rails comme cela est décrit dans la section intitulée « Coupe avec le dispositif de guidage avec des rails », étape « c » (Fig. 5).
- Faites glisser la scie sur le dispositif de guidage avec des rails et réglez la précision de son ajustement à l'aide des deux boutons de réglage de la fente du guide de la scie, conformément à la section intitulée « Coupe avec le dispositif de guidage avec des rails », étape « d » (Fig. 6).
- Réglez l'angle de biseau de la scie sur 0° lorsque vous adaptez le bord de protection contre les éclats sur le côté biseauté à 90° (Fig. 3a), et réglez l'angle de biseau sur 45° lorsque vous adaptez le bord sur le côté biseauté à 45° (Fig. 3b).
- Réglez la profondeur de coupe de votre scie. Il ne faut pas dépasser une longueur de dent de la lame en dessous du bod de protection contre les éclats du matériau à couper.
- Démarrez le moteur et attendez que la lame atteigne sa vitesse maximale. Guidez-le uniformément avec une vitesse d'avance lente à travers l'extrémité du dispositif de guidage avec des rails.

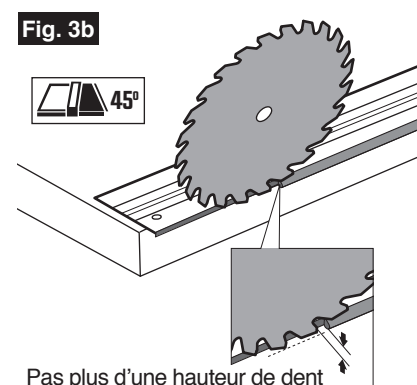
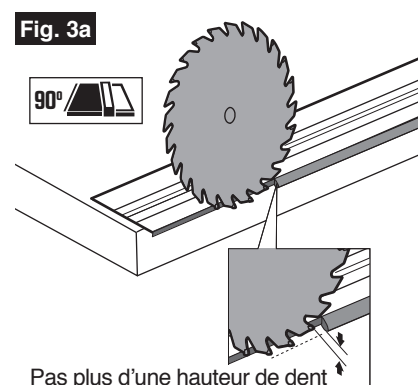

Découpage avec le dispositif de guidage avec des rails

⚠ AVERTISSEMENT Ce dispositif de guidage avec des rails ne convient que pour les coupes en biseau à 90° ou 45°. Il sera endommagé s'il est utilisé pour d'autres angles de coupe en biseau.

L'utilisation d'un dispositif de guidage avec des rails permet d'obtenir des coupes précises, droites et exactes, en biseau à 90° ou à 45°.

Avant d'effectuer la première coupe avec le dispositif de guidage avec des rails, assurez-vous que les bords en caoutchouc pour la protection contre les éclats de ce dispositif sont adaptés à la scie circulaire utilisée.

La scie circulaire SKIL CR5440B-00 possède une fente de guidage sur la partie inférieure de son pied pour être utilisée avec ce dispositif de guidage avec des rails.

- Sécurisez l'ouvrage fermement.
- Si vous voulez faire des coupes droites, placez le guide sur l'ouvrage, en vous assurant que le côté biseauté à 90° du dispositif de guidage est aligné sur la ligne de coupe que vous avez tracée sur l'ouvrage. Si vous effectuez une coupe en biseau à 45°, alignez le côté biseauté à 45° du dispositif de guidage sur votre ligne de coupe (Fig. 4).

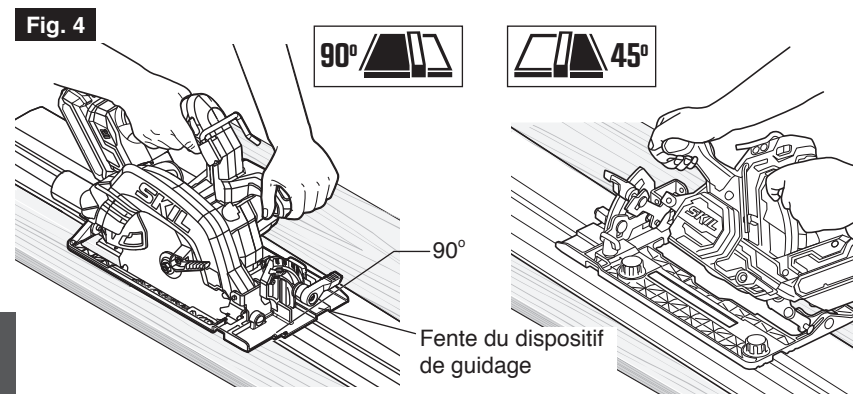

- Insérez les pincettes du dispositif de guidage avec des rails dans la fente de chaque extrémité du dispositif, puis serrez les pincettes pour fixer le dispositif sur l'ouvrage (Fig. 5).

⚠ AVERTISSEMENT N'utilisez que les colliers de fixation du dispositif de guidage avec des rails qui ont été fournis pour sécuriser le dispositif de guidage avec des rails. L'emploi de toutes autres pincettes de fixation risquerait de causer des blessures et/ou des dommages matériels.

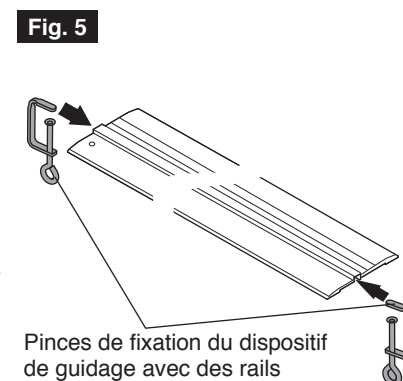

- Faites glisser la scie sur le dispositif de guidage avec des rails et tournez les boutons de réglage de la fente du guide de la scie dans le sens des aiguilles d'une montre pour minimiser l'écart entre la fente du pied de la scie et la nervure surélevée du dispositif de guidage avec des rails, et assurez-vous que la scie peut glisser librement sur le dispositif de guidage avec des rails sans se balancer latéralement (Fig. 6).

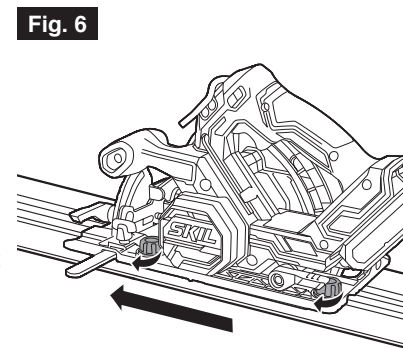

- Réglez la profondeur de coupe à 5 mm / 3/16 po de plus que la profondeur souhaitée, pour tenir compte de l'épaisseur du dispositif de guidage avec des rails.

⚠ AVERTISSEMENT Avant de découper avec le dispositif de guidage avec des rails, veillez à verrouiller fermement le levier de verrouillage du biseau et le levier de verrouillage de la profondeur pour éviter de couper dans le dispositif de guidage proprement dit.

- Mettez la scie en marche et attendez que la lame atteigne sa vitesse maximale. Guidez la scie uniformément avec une vitesse d'avance lente jusqu'au bout du dispositif de guidage avec des rails.
- Faites très attention lorsque vous placez la scie sur la partie du dispositif de guidage avec des rails qui dépasse le bord avant ou arrière de l'ouvrage.
- Laissez la lame s'arrêter complètement avant de détacher la scie du dispositif de guidage.

REMARQUE : Les bords pour la protection contre les éclats sont remplaçables. Remplacez toujours les bords usés par des bords neufs afin de minimiser les éclats projetés depuis l'ouvrage.

Remplacement du bord pour la protection contre les éclats

Les bords pour la protection contre les éclats permettent de minimiser les éclats projetés depuis l'ouvrage. Pour assurer leur fonctionnement correct, ils doivent être remplacés lorsqu'ils sont usés ou endommagés. Utilisez un bord pour la protection contre les éclats adhésif disponible dans le commerce (également appelé « pare-éclats »).

Rangement

Les trous de suspension des dispositifs de guidage avec des rails sont conçus pour accrocher le ou les dispositifs de guidage avec des rails afin d'éviter tout dommage accidentel.



Modelo: CRT0702 Guía de carril

La guía de carril está diseñada para utilizarse solo con la sierra circular de 7-1/4 pulgadas SKIL CR5440B-00.

ADVERTENCIA Para reducir el riesgo de lesiones, el usuario debe leer y entender el manual del operador antes de utilizar este producto. Guarde estas instrucciones para referencia futura.

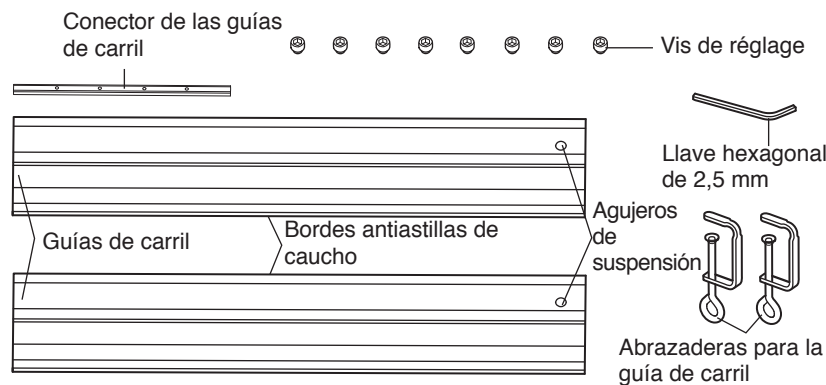

Conexión de dos guías de carril

- Voltee las guías de carril con los bordes antiastillas de caucho orientados hacia arriba.
- Deslice el conector de las guías de carril hacia el interior de la ranura de una de las guías de carril. Aproximadamente media longitud del conector se deberá insertar en la guía de carril.
- Enrosque dos de los tornillos de ajuste M5 suministrados en los agujeros para tornillo ubicados en la parte insertada del conector. Gire los tornillos en el sentido de las agujas del reloj con la llave hexagonal incluida para fijar el conector en la posición correcta (Fig. 1).

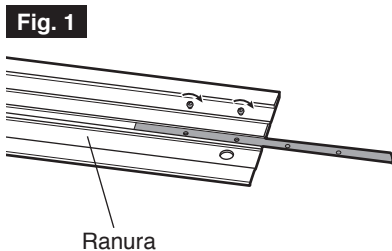

NOTA: 4 de los tornillos M5 se insertan en la fábrica en los agujeros para tornillo ubicados en el conector de las guías de carril. Usted tendrá que aflojar o retirar los tornillos antes de realizar el ensamblaje.

- Deslice la otra guía de carril sobre el conector hasta que ambas guías de carril estén al ras una con otra. Apriete los dos tornillos de ajuste para fijar las dos guías de carril (Fig. 2).

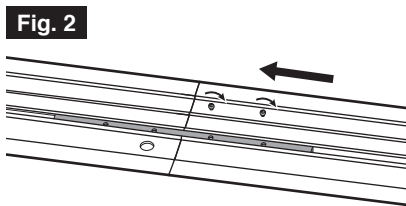

Preparación de la guía de carril

Antes de utilizar una guía de carril por primera vez, los bordes antiastillas de caucho de la guía de carril ubicados a ambos lados se deben adaptar a la sierra circular de 7-1/4 pulgadas SKIL CR5440B-00 que usted utiliza.

- Coloque la longitud completa de la guía de carril sobre una pieza de trabajo de desecho que tenga al menos 3/4 de pulgada (19 mm) de grosor.
- Fije la guía de carril tal y como se describe en "Realización de cortes con la guía de carril", paso 'c' (Fig. 5).
- Deslice la sierra sobre la guía de carril y regule la precisión de su ajuste utilizando las dos perillas de ajuste de la ranura de la guía de acuerdo con "Realización de cortes con la guía de carril", paso 'd' (Fig. 6).
- Ajuste el ángulo de bisel de la sierra a 0° cuando adapte el borde antiastillas en el lado de bisel a 90° (Fig. 3a) y ajuste el ángulo de bisel a 45° cuando adapte el borde en el lado de bisel a 45° (Fig. 3b).
- Ajuste la profundidad de corte de su sierra. No más de una longitud de diente de la hoja deberá sobresalir por debajo del borde antiastillas que se vaya a cortar.
- Arranque el motor y espere hasta que la hoja alcance su velocidad máxima. Guíe la hoja uniformemente con una velocidad de avance lenta a través del extremo de la guía de carril.

Fig. 3a

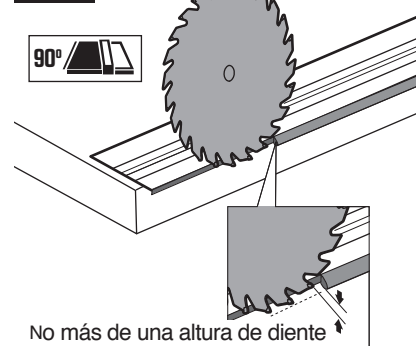

Fig. 3b



Realización de cortes con la guía de carril

ADVERTENCIA Esta guía de carril es adecuada solo para cortar en bisel a 90° o 45°. La guía de carril se dañará si se utiliza para otros ángulos de corte en bisel.

El uso de una guía de carril ofrece cortes precisos, rectos y exactos al realizar cortes en bisel tanto a 90° como a 45°.

Antes de hacer el primer corte con la guía de carril, los bordes antiastillas de caucho ubicados en la guía se deben adaptar a la sierra circular que se esté utilizando.

La sierra circular SKIL CR5440B-00 tiene una ranura de guía en la parte inferior de su pie para utilizarse con esta guía de carril.

- Sujete firmemente la pieza de trabajo.
- Si desea realizar cortes rectos, coloque la guía sobre la pieza de trabajo, asegurándose de que el lado de bisel a 90° de la guía se alinee con la línea de corte que usted ha trazado en la pieza de trabajo. Si está haciendo un corte en bisel a 45°, alinee el lado de bisel a 45° de la guía con la línea de corte (Fig. 4).

Fig. 4

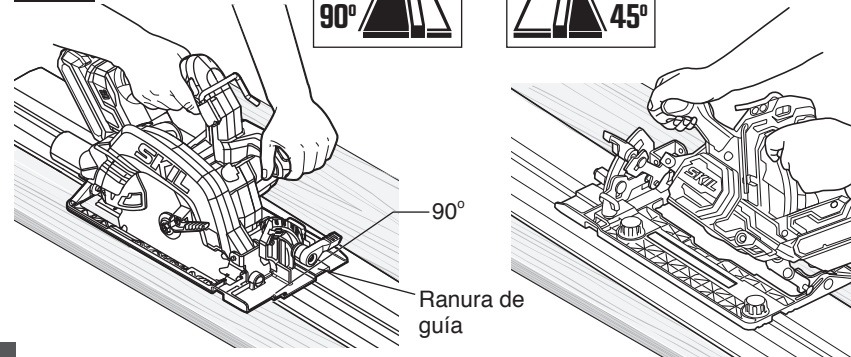

- Inserte las abrazaderas para la guía de carril en la ranura desde cada extremo de la guía de carril y luego apriete las abrazaderas para fijar la guía de carril a la pieza de trabajo (Fig. 5).

Fig. 5

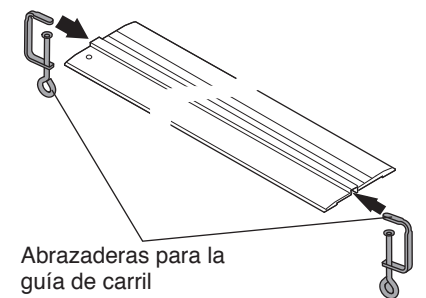

ADVERTENCIA Utilice solo las abrazaderas para la guía de carril incluidas para fijar la guía de carril. Es posible que la utilización de cualquier otra abrazadera cree un riesgo de lesiones y/o daños materiales.

- Deslice la sierra sobre la guía de carril y gire las perillas de ajuste de la ranura de guía de la sierra en el sentido de las agujas del reloj para minimizar la holgura entre la ranura ubicada en el pie de la sierra y la costilla en relieve ubicada en la guía de carril, y asegúrese de que la sierra se pueda deslizar libremente sobre la guía de carril sin oscilar lateralmente (Fig. 6).
- Ajuste la profundidad de corte para que sea 3/16 de pulgada (5 mm) mayor que la profundidad que desee, con el fin de tener en cuenta el grosor de la guía de carril.

Fig. 6

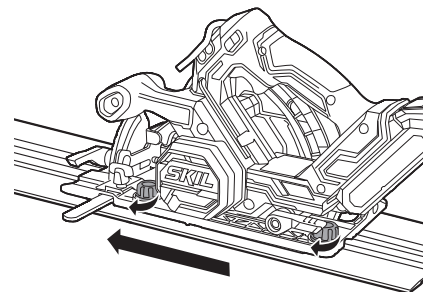

ADVERTENCIA Antes de cortar con la guía de carril, asegúrese de bloquear firmemente la palanca de fijación de bisel y la palanca de fijación de profundidad para evitar cortar en la propia guía.

- Enciende la sierra y espere hasta que la hoja alcance su velocidad máxima. Guíe uniformemente la sierra con una velocidad de avance lenta a través del extremo de la guía de carril.
- Tenga cuidado adicional cuando coloque la sierra sobre la parte de la guía de carril que sobresalga del borde de entrada o de salida de la pieza de trabajo.
- Deje que la hoja se detenga por completo antes de retirar la sierra de la guía.

NOTA: Los bordes antiastillas son reemplazables. Reemplace siempre los bordes desgastados por bordes nuevos para minimizar el astillamiento de la pieza de trabajo.

Reemplazo del borde antiastillas

Los bordes antiastillas ayudan a minimizar el astillamiento de la pieza de trabajo. Para funcionar correctamente, deben ser reemplazados cuando estén desgastados o dañados. Utilice un borde antiastillas adhesivo disponible comercialmente (llamado también "protector antiastillas").

Almacenamiento

Los agujeros de suspensión ubicados en las guías de carril están diseñados para colgar la guía (las guías) de carril con el fin de prevenir daños accidentales.

