

Model: STZ6307
Zero Clearance Insert

WARNING This zero clearance insert is designed specifically for use only with SKIL TS6307-00 table saw.

WARNING Read the table saw manual for use of this accessory with the saw.

NOTICE: This accessory is for 90° cuts only. Do not use it for bevel cuts.

1. Disconnect the saw from power source.
2. Remove the barrier guard assembly, the anti-kickback device, and the existing table insert from the saw as instructed in the saw manual.
3. Place the riving knife to its lowest position and lock it in place.

WARNING The riving knife should be adjusted to and locked in the lowest position when making the initial cut in the zero clearance insert.

4. Lower the blade completely below the table surface.
5. Place the zero clearance insert in the table opening as shown in Fig. 1.

Fig. 1

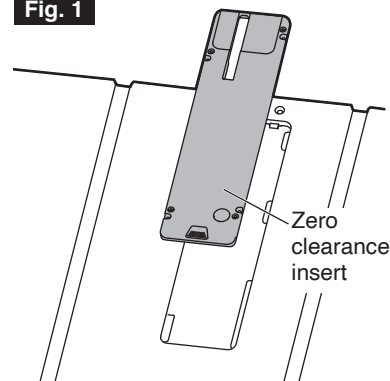

6. Use the mounting holes of the zero clearance insert to drill four holes $\varnothing 1/8-9/64$ inch (3.2–3.5 mm) in the supports for the insert plate as shown in Fig. 2.

Fig. 2

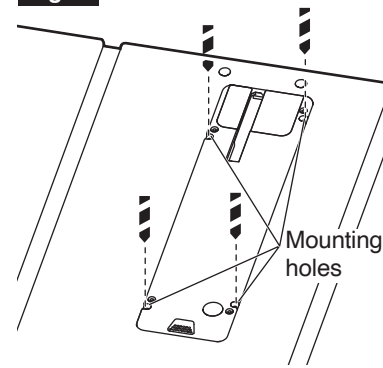

7. Use a Philips head screwdriver to secure the zero clearance insert in place with the four (4) included #8x3/8" self-tapping mounting screws as shown in Fig. 3.

Fig. 3

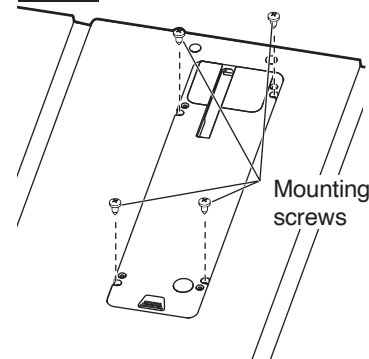

8. Connect the saw to a power source.
9. Turn the saw on and slowly raise the blade as high as it will go until the blade cuts completely through the insert to reach the rear slot opening (Fig. 4).

Fig. 4

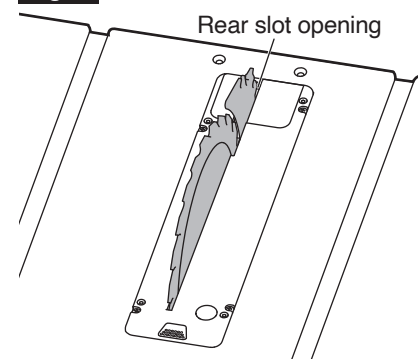

10. Disconnect the saw from power source.
 11. Level the zero clearance insert:
 - a. The zero clearance insert should be flush* with the saw table surface.
 - b. Place a straight edge (such as the metal ruler from a combination square) across the saw table and the insert – the surfaces should be at the same level (Fig. 5).
- * The front edge of the insert may be below the saw table by the thickness of a piece of paper folded twice. Place the folded paper between the insert and straight edge to check. The rear edge may be above the saw table by the same amount.
- c. If adjustment is necessary, use a 2.5mm hex wrench (not included) to adjust four (4) leveling screws (Fig. 5).

Fig. 5

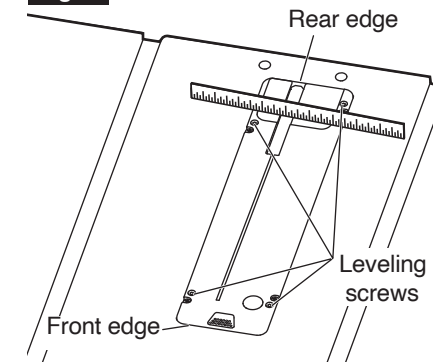

12. Remove the zero clearance insert. Raise the riving knife and reattach the barrier guard assembly and the anti-kickback device as instructed in the saw manual.
13. Reinstall the zero clearance insert.

WARNING An improperly leveled insert can result in binding which could result in personal injury. Verify adjustments by making a dry cut before using the saw.

WARNING Never operate the saw without the proper insert in place. Use the saw insert when sawing and the dado insert when using a dado set.



Modèle: STZ6307

Plaque amovible pour insertion sans jeu

⚠ AVERTISSEMENT Cette plaque amovible pour insertion sans jeu est conçue spécifiquement pour être utilisée uniquement avec la scie à table SKIL TS6307-00.

⚠ AVERTISSEMENT Lisez le mode d'emploi de la scie à table pour pouvoir utiliser la scie avec cet accessoire.

AVIS: Cet accessoire n'est conçu que pour des coupes à 90 degrés. Ne vous en servez pas pour faire des coupes en biseau.

1. Débranchez la scie de sa source d'alimentation électrique.
2. Retirez l'ensemble de la barrière de protection, le dispositif antibond et la plaque amovible de la table existante de la scie en suivant les instructions du mode d'emploi de la scie.
3. Placez le couteau séparateur dans sa position la plus basse et verrouillez-le en place.

⚠ AVERTISSEMENT Le couteau séparateur doit être réglé et verrouillé dans la position la plus basse lors de la coupe initiale dans la plaque amovible pour insertion sans jeu.

4. Abaissez la lame pour qu'elle soit complètement en dessous la surface de la table.
5. Placez la plaque amovible pour insertion sans jeu dans l'ouverture de la table, comme illustré sur la Fig. 1.

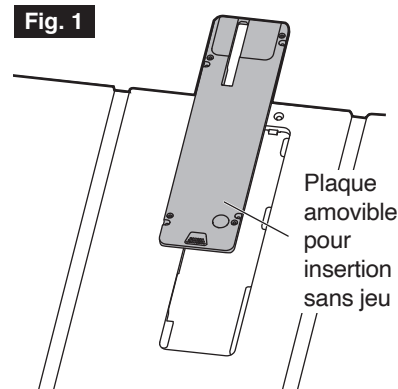

6. Utilisez les trous de montage de la plaque amovible pour insertion sans jeu pour percer quatre trous Ø 3,2-3,5 mm / 1/8-9/64 po dans les supports de la plaque d'insertion comme illustré sur la Fig. 2.

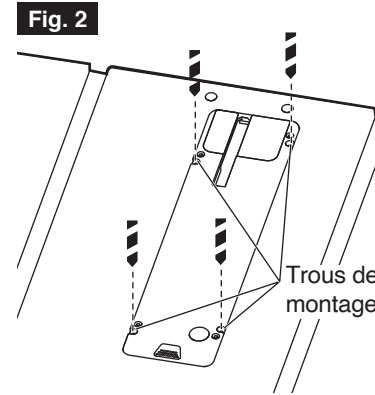

7. Utilisez un tournevis à tête cruciforme pour fixer la plaque amovible pour insertion sans jeu en place à l'aide des quatre (4) vis de montage autotaraudeuses #8x3/8 po incluses, comme illustré sur la Fig. 3.

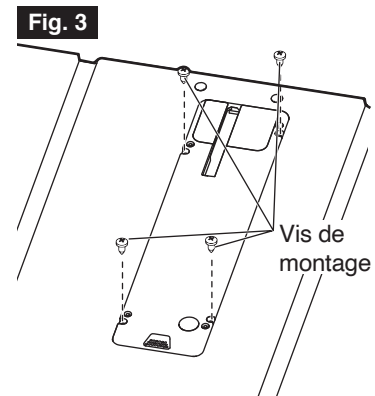

8. Connectez la scie à une source d'alimentation.
9. Mettez la scie en marche et soulevez lentement la lame aussi haut que possible jusqu'à ce que la lame coupe complètement la plaque amovible pour insertion afin d'atteindre l'ouverture de la fente arrière (Fig. 4).

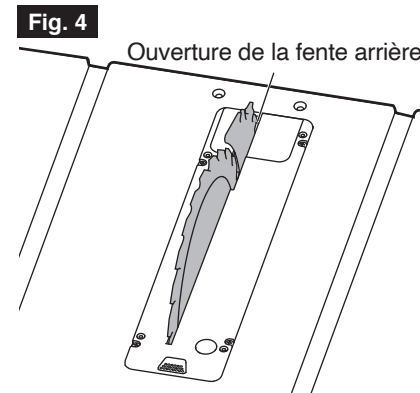

10. Débranchez la scie de sa source d'alimentation électrique.

11. Mettez à niveau la plaque amovible pour insertion sans jeu :
 - a. La plaque amovible pour insertion sans jeu doit être au ras* de la surface de la table de sciage.
 - b. Placez une règle (telle que la règle en métal d'une équerre à combinaison) à travers la table de sciage et la plaque amovible – les surfaces doivent être au même niveau (Fig. 5).

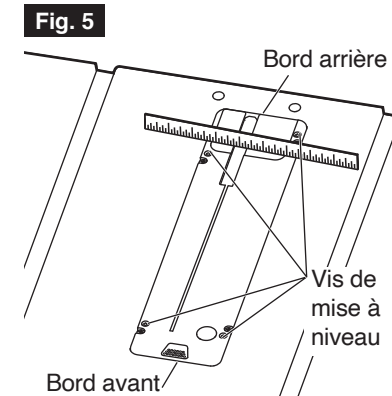

- * Le bord avant de la plaque amovible peut se trouver au-dessous de la table de sciage à une distance correspondant à l'épaisseur d'une feuille de papier pliée deux fois. Placez la feuille de papier pliée entre la plaque amovible et la règle pour vérifier. Le bord arrière peut être au-dessus de la table à une distance similaire.
- c. Si un réglage est nécessaire, utilisez une clé hexagonale de 2,5 mm (non fournie) pour ajuster les quatre (4) vis de mise à niveau (Fig. 5).
12. Retirez la plaque amovible pour insertion sans jeu. Relevez le couteau séparateur et fixez à nouveau l'ensemble de la barrière de protection et le dispositif antibond comme indiqué dans le mode d'emploi de la scie.
 13. Réinstallez la plaque amovible pour insertion sans jeu.

⚠ AVERTISSEMENT Une plaque amovible ajustée de manière incorrecte peut causer un coincement qui risquerait d'entraîner une blessure. Vérifiez les réglages en effectuant une coupe d'essai avant de commencer à utiliser la scie.

⚠ AVERTISSEMENT Ne vous servez jamais de la scie sans avoir installé la plaque amovible appropriée. Utilisez la plaque amovible de la scie pour scier; utilisez la plaque amovible de scie à rainer lorsque vous travaillez avec un jeu d'outils de rainage.



Modelo: STZ6307

Inserto de holgura cero

ADVERTENCIA Este inserto de holgura cero está diseñado específicamente para utilizarse solo con la sierra de mesa SKIL TS6307-00.

ADVERTENCIA Lea el manual de la sierra de mesa para el uso de este accesorio con la sierra.

AVISO: Este accesorio es solo para cortes a 90°. No lo utilice para cortes en bisel.

1. Desconecte la sierra de la fuente de alimentación.
2. Retire de la sierra el ensamblaje del protector de barrera, el dispositivo antirretroceso y el inserto de la mesa existente, tal y como se indica en el manual de la sierra.
3. Coloque la cuchilla separadora en su posición más baja y fíjela en esa posición.

ADVERTENCIA La cuchilla separadora se deberá ajustar y bloquear en la posición más baja cuando se esté haciendo el corte inicial en el inserto de holgura cero.

4. Baje la hoja completamente por debajo de la superficie de la mesa.
5. Coloque el inserto de holgura cero en la abertura de la mesa, de la manera que se muestra en la Fig. 1.

Fig. 1

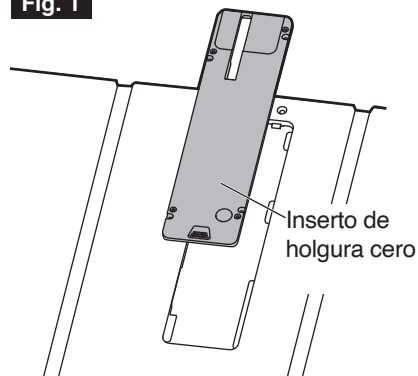

6. Utilice los agujeros de montaje del accesorio de holgura cero para taladrar cuatro agujeros de 1/8-9/64 de pulgada (3,2-3,5 mm) de Ø en los soportes para la placa del inserto, de la manera que se muestra en la Fig. 2.

Fig. 2

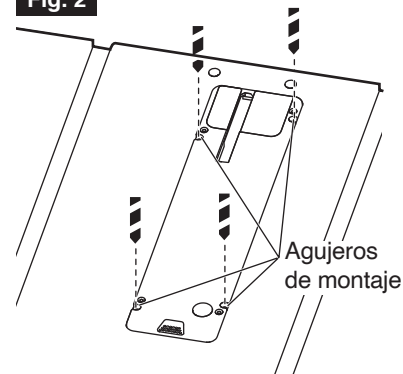

7. Utilice un destornillador de cabeza Philips para fijar el inserto de holgura cero en la posición correcta con los cuatro (4) tornillos de montaje autorroscantes núm. 8 x 3/8 de pulgada incluidos, de la manera que se muestra la Fig. 3.

Fig. 3

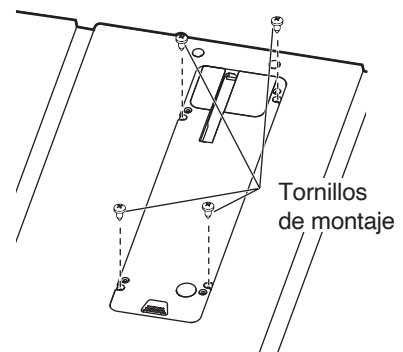

8. Conecte la sierra a una fuente de alimentación.
9. Encienda la sierra y suba lentamente la hoja tan alto como sea posible hasta que corte completamente a través del inserto para llegar a la abertura de la ranura trasera (Fig. 4).

Fig. 4

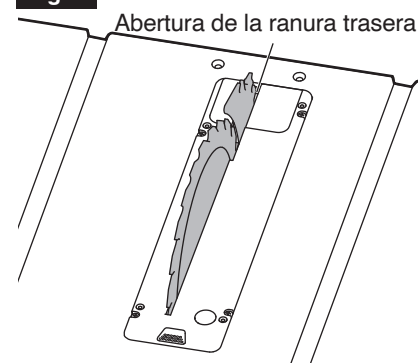

10. Desconecte la sierra de la fuente de alimentación.
 11. Nivele el inserto de holgura cero:
 - a. El inserto de holgura cero debería estar al ras* con la superficie de la mesa de la sierra.
 - b. Coloque una regla de borde recto (como por ejemplo la regla metálica de una escuadra de combinación) transversalmente a la mesa de la sierra y el inserto. Las superficies deberían estar al mismo nivel (Fig. 5).
- * El borde delantero del inserto podrá estar por debajo de la mesa de la sierra el grosor de un pedazo de papel doblado dos veces. Coloque el papel doblado entre el inserto y la regla de borde recto para realizar la comprobación. El borde trasero podrá estar por encima de la mesa de sierra en la misma cantidad.
- c. Si es necesario hacer algún ajuste, utilice una llave hexagonal de 2,5 mm (no incluida) para ajustar los cuatro (4) tornillos niveladores (Fig. 5).

Fig. 5

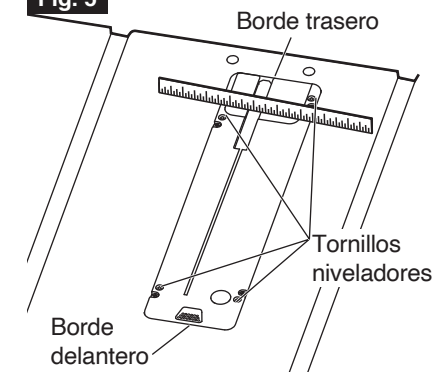

12. Retire el inserto de holgura cero. Suba la cuchilla separadora y reinstale el ensamblaje del protector de barrera y el dispositivo antirretroceso tal y como se indica en el manual de la sierra.
13. Reinstale el inserto de holgura cero.

ADVERTENCIA Un inserto nivelado incorrectamente puede producir atoramiento, lo cual podría causar lesiones corporales. Verifique los ajustes haciendo un corte de prueba antes de utilizar la sierra.

ADVERTENCIA No utilice nunca la sierra sin el inserto adecuado instalado en la posición correcta. Utilice el inserto de aserrar cuando aserre y el inserto de mortajar cuando utilice un conjunto de mortajar.

